



①-4 男子団体

チーム名	順序	先鋒	次鋒	中堅	副将	大将	勝者数	総本数	勝敗	代表戦
高田 (三重県)	勝敗	△	○	□	□	□	1	1	△	
	氏名	緒方	篠原	澤田	宮崎	桐山				
	得点		反							
	1 2 3 反	1 2 3 反	1 2 3 反	1 2 3 反	1 2 3 反				1 反	
市立 岐阜商業 (岐阜県)	勝敗	○	△	□	□	□	1	2	○	
	氏名	那須	渡邊	蒲田	川部	石原				
	得点	メ								
	1 2 3 反	1 2 3 反	1 2 3 反	1 2 3 反	1 2 3 反					

①-5 男子団体

チーム名	順序	先鋒	次鋒	中堅	副将	大将	勝者数	総本数	勝敗	代表戦
名古屋大谷 (愛知県)	勝敗	△	□	△	○	○	2	3	○	○
	氏名	加藤尚	安藤	本多	小川	加藤大				
	得点				メ	メ				
	1 2 3 反	1 2 3 反	1 2 3 反	1 2 3 反	1 2 3 反				1 反	
浜松湖北 (静岡県)	勝敗	○	□	○	△	△	2	3	△	△
	氏名	鈴木訓	清水	増尾	山田	飯野				
	得点	メ		メ						
	1 2 3 反	1 2 3 反	1 2 3 反	1 2 3 反	1 2 3 反					

①-6 男子団体

チーム名	順序	先鋒	次鋒	中堅	副将	大将	勝者数	総本数	勝敗	代表戦
高山西 (岐阜県)	勝敗	○	○	○	□	○	4	5	○	
	氏名	坂口瑠	桑原	松永	池田	境				
	得点	ド	ド	コ		コド				
	1 2 3 反	1 2 3 反	1 2 3 反	1 2 3 反	1 2 3 反				1 反	
常滑 (愛知県)	勝敗	△	△	△	□	△	0	0	△	
	氏名	稲吉	笠原	濱野	町口	佐藤				
	得点									
	1 2 3 反	1 2 3 反	1 2 3 反	1 2 3 反	1 2 3 反					

①-7 男子団体

チーム名	順序	先鋒	次鋒	中堅	副将	大将	勝者数	総本数	勝敗	代表戦
大同大同 (愛知県)	勝敗	△	○	○	□	□	2	3	○	
	氏名	森川	夏目	村井	鰐部	三嶋				
	得点		メ	ド	メ					
	1 2 3 反	1 2 3 反	1 2 3 反	1 2 3 反	1 2 3 反	1 2 3 反			1 反	
市岐立業 岐阜商業 (岐阜県)	勝敗	○	△	△	□	□	1	2	△	
	氏名	那須	渡邊	蒲田	川部	石原				
	得点	メ			コ					
	1 2 3 反	1 2 3 反	1 2 3 反	1 2 3 反	1 2 3 反	1 2 3 反				

①-8 男子団体

チーム名	順序	先鋒	次鋒	中堅	副将	大将	勝者数	総本数	勝敗	代表戦
名古屋大谷 (愛知県)	勝敗	○	○	△	○	□	3	5	○	
	氏名	加藤尚	安藤	見座垣内	小川	加藤大				
	得点	コ	メ		メメ	メ				
	1 2 3 反	1 2 3 反	1 2 3 反	1 2 3 反	1 2 3 反	1 2 3 反			1 反	
県岐立業 岐阜商業 (岐阜県)	勝敗	△	△	○	△	□	1	2	△	
	氏名	丸山	宮崎	加藤大	木村	秋山				
	得点			コ		メ				
	1 2 3 反	1 2 3 反	1 2 3 反	1 2 3 反	1 2 3 反	1 2 3 反				

①-9 男子団体

チーム名	順序	先鋒	次鋒	中堅	副将	大将	勝者数	総本数	勝敗	代表戦
高山西 (岐阜県)	勝敗	○	□	□	□	○	2	4	○	
	氏名	坂口瑠	桑原	松永	池田	境				
	得点	メメ	メ			コ				
	1 2 3 反	1 2 3 反	1 2 3 反	1 2 3 反	1 2 3 反	1 2 3 反			1 反	
大同大同 (愛知県)	勝敗	△	□	□	□	△	0	1	△	
	氏名	森川	夏目	村井	鰐部	三嶋				
	得点		メ							
	1 2 3 反	1 2 3 反	1 2 3 反	1 2 3 反	1 2 3 反	1 2 3 反				

①-10 男子団体

チーム名	順序	先鋒	次鋒	中堅	副将	大将	勝者数	総本数	勝敗	代表戦
名古屋大谷 (愛知県)	勝敗	□	□	□	□	△	0	1	△	
	氏名	加藤 尚	安 藤	見座垣内	小 川	加藤 大				
	得点			メ						
	部位	1 2 3 反	1 2 3 反	1 2 3 反	1 2 3 反	1 2 3 反			1 反	
磐田東 (静岡県)	部位			メ		ド	1	2	○	
	氏名	小 林	山 本	古 川	正 木	大 窪				
	勝敗	□	□	□	□	○				

## ②-1 男子団体

チーム名	順序	先鋒	次鋒	中堅	副将	大将	勝者数	総本数	勝敗	代表戦
四日市工業 (三重県)	勝敗	△	□	□	□	□	0	1	△	
	氏名	加藤	山本	田中	小松	岡田				
	得点					ド				
	部位	1 2 3 反	1 2 3 反	1 2 3 反	1 2 3 反	1 2 3 反				1 反
立業 岐阜商業 (岐阜県)	勝敗	×				ド	1	2	○	
	氏名	丸山	宮崎	加藤大	木村	秋山				
	勝敗	○	□	□	□	□				

## ②-2 男子団体

チーム名	順序	先鋒	次鋒	中堅	副将	大将	勝者数	総本数	勝敗	代表戦
桑名 (三重県)	勝敗	□	□	□	□	□	0	1	○	○
	氏名	生川	伊藤	渡邊	水谷	本多				
	得点			×						
	部位	1 2 3 反	1 2 3 反	1 2 3 反	1 2 3 反	1 2 3 反				1 反
関商工 (岐阜県)	勝敗	▲		×		▲	0	1	△	▲
	氏名	渡邊	助川	山田	田口	吉田				
	勝敗	□	□	□	□	□				

## ②-3 男子団体

チーム名	順序	先鋒	次鋒	中堅	副将	大将	勝者数	総本数	勝敗	代表戦
杜若 (愛知県)	勝敗	△	□	△	△	△	0	0	△	
	氏名	中村	田中	鈴木	宮崎	長山				
	得点					▲				
	部位	1 2 3 反	1 2 3 反	1 2 3 反	1 2 3 反	1 2 3 反				1 反
磐田東 (静岡県)	勝敗	×		×	メコ	ドメ	4	6	○	
	氏名	小林	山本	古川	正木	大窪				
	勝敗	○	□	○	○	○				



②-7 男子団体

チーム名	順序	先鋒	次鋒	中堅	副将	大将	勝者数	総本数	勝敗	代表戦
津西 (三重県)	勝敗	□	○	△	△	□	1	1	△	
	氏名	高橋	宮崎	石山	戸嶋	牧野				
	得点		コ							
	部位	1 2 3 反	1 2 3 反	1 2 3 反	1 2 3 反	1 2 3 反				1 反
郡上 (岐阜県)	勝敗	□	△	○	○	□	2	3	○	
	氏名	小酒井	加藤	藤森	山畑	大中				
	得点									
	部位			反	メツ					

②-8 男子団体

チーム名	順序	先鋒	次鋒	中堅	副将	大将	勝者数	総本数	勝敗	代表戦
麗澤瑞浪 (岐阜県)	勝敗	△	□	△	□	○	1	2	△	
	氏名	堀	太田	相沢	橋本	清水				
	得点					ドメ				
	部位	1 2 3 反	1 2 3 反	1 2 3 反	1 2 3 反	1 2 3 反				1 反
皇學館 (三重県)	勝敗	○	□	○	□	△	2	2	○	
	氏名	尾上	伊藤	早川	津村	山下				
	得点									
	部位	メ		ド						

②-9 男子団体

チーム名	順序	先鋒	次鋒	中堅	副将	大将	勝者数	総本数	勝敗	代表戦
郡上 (岐阜県)	勝敗	□	△	△	△	○	1	1	△	
	氏名	小酒井	清水	藤森	山畑	大中				
	得点					コ				
	部位	1 2 3 反	1 2 3 反	1 2 3 反	1 2 3 反	1 2 3 反				1 反
皇學館 (三重県)	勝敗	□	○	○	○	△	3	3	○	
	氏名	尾上	伊藤	早川	津村	山下				
	得点									
	部位		メ	コ	メ					

②-10 男子団体

チーム名	順序	先鋒	次鋒	中堅	副将	大将	勝者数	総本数	勝敗	代表戦
浜名 (静岡県)	勝敗	□	○	○	○	○	4	7	○	
	氏名	村岡	山田	鈴木寛	伊藤	鈴木誠				
	得点		メメ	メド	メ	コメ				
	部位	1 2 3 反	1 2 3 反	1 2 3 反	1 2 3 反	1 2 3 反				1 反
桜丘 (愛知県)	勝敗						0	0	△	
	氏名	杉原	犬塚	坂口	山岡	渡邊				
	得点									
	部位									
	勝敗	□	△	△	△	△				



### ③-1 男子団体

チーム名	順序	先鋒	次鋒	中堅	副将	大将	勝者数	総本数	勝敗	代表戦
磐田西 (静岡県)	勝敗	△	○	△	○	□	2	3	△	
	氏名	高塚	梅田	新開	松下	佐野				
	得点		メ		ド	ド				
	部位	1 2 3 反	1 2 3 反	1 2 3 反	1 2 3 反	1 2 3 反				1 反
麗澤瑞浪 (岐阜県)	勝敗	○	△	○	△	□	2	4	○	
	氏名	堀	太田	相沢	橋本	清水				
	得点			コ		コ				
	部位	メコ								

### ③-2 男子団体

チーム名	順序	先鋒	次鋒	中堅	副将	大将	勝者数	総本数	勝敗	代表戦
東海 (愛知県)	勝敗	△	□	△	△	□	0	0	△	
	氏名	村松	加藤	高信	服部	谷				
	得点									
	部位	1 2 3 反	1 2 3 反	1 2 3 反	1 2 3 反	1 2 3 反				1 反
皇學館 (三重県)	勝敗	○	□	○	○	□	3	5	○	
	氏名	尾上	伊藤	早川	津村	山下				
	得点	メ		メド	メコ					
	部位	メ		メド	メコ					

### ③-3 男子団体

チーム名	順序	先鋒	次鋒	中堅	副将	大将	勝者数	総本数	勝敗	代表戦
浜名 (静岡県)	勝敗	○	○	○	△	○	4	7	○	
	氏名	村岡	山田	鈴木寛	伊藤	鈴木誠				
	得点	メ	メメ	ドメ		メメ				
	部位	1 2 3 反	1 2 3 反	1 2 3 反	1 2 3 反	1 2 3 反				1 反
富田 (岐阜県)	勝敗	△	△	△	○	△	1	2	△	
	氏名	後藤舜	福手	後藤飛	安田	稲葉				
	得点				メ	メ				
	部位				メ	メ				

### ③-4 男子団体

チーム名	順序	先鋒	次鋒	中堅	副将	大将	勝者数	総本数	勝敗	代表戦
阿久比 (愛知県)	勝敗	△	△	△	□	△	0	0	△	
	氏名	芳村	坂	竹内	家田	向井				
	得点									
	部位	1 2 3 反	1 2 3 反	1 2 3 反	1 2 3 反	1 2 3 反				1 反
鈴鹿 (三重県)	勝敗	メ	メ	ドメ		メド	4	6	○	
	氏名	中村	三治	森井	奥村	向井				
	勝敗	○	○	○	□	○				

### ③-5 男子団体

チーム名	順序	先鋒	次鋒	中堅	副将	大将	勝者数	総本数	勝敗	代表戦
桜丘 (愛知県)	勝敗	○	○	□	○	○	4	7	○	
	氏名	杉原	山梨	坂口	山岡	渡邊				
	得点	コメ	○○		ド	メコ				
	部位	1 2 3 反	1 2 3 反	1 2 3 反	1 2 3 反	1 2 3 反				1 反
いなべ 総合学園 (三重県)	勝敗	コ					0	1	△	
	氏名	長谷川		富田	三輪	清水				
	勝敗	△	△	□	△	△				

### ③-6 男子団体

チーム名	順序	先鋒	次鋒	中堅	副将	大将	勝者数	総本数	勝敗	代表戦
池新田 (静岡県)	勝敗	□	△	□	□	△	0	0	△	
	氏名	山本	岡村	池田	鈴木	川田				
	得点									
	部位	1 2 3 反	1 2 3 反	1 2 3 反	1 2 3 反	1 2 3 反				1 反
中京学院大 中京 (岐阜県)	勝敗		メ			メ	2	2	○	
	氏名	内匠	伊藤	後藤	安藤	加藤				
	勝敗	□	○	□	□	○				



## ①-11 男子団体 準決勝

チーム名	順序	先鋒	次鋒	中堅	副将	大将	勝者数	総本数	勝敗	代表戦
高山西 (岐阜県)	勝敗	□	△	□	□	○	1	2	○	
	氏名	坂口 瑠	桑原	松永	池田	境				
	得点					ココ				
		1 2 3 反	1 2 3 反	1 2 3 反	1 2 3 反	1 2 3 反			1 反	
磐田東 (静岡県)	順位		×				1	1	△	
	氏名	川島	山本	古川	正木	大窪				
	勝敗	□	○	□	□	△				

## ②-11 男子団体 準決勝

チーム名	順序	先鋒	次鋒	中堅	副将	大将	勝者数	総本数	勝敗	代表戦
皇學館 (三重県)	勝敗	□	□	□	□	△	0	0	△	
	氏名	尾上	伊藤	早川	津村	山下				
	得点									
		1 2 3 反	1 2 3 反	1 2 3 反	1 2 3 反	1 2 3 反			1 反	
浜名 (静岡県)	順位					メメ	1	2	○	
	氏名	村岡	山田	鈴木 寛	伊藤	鈴木 誠				
	勝敗	□	□	□	□	○				

## ①-12 男子団体 決勝

チーム名	順序	先鋒	次鋒	中堅	副将	大将	勝者数	総本数	勝敗	代表戦
高山西 (岐阜県)	勝敗	□	□	○	△	□	1	2	○	
	氏名	坂口 瑠	桑原	松永	池田	境				
	得点			メコ						
		1 2 3 反	1 2 3 反	1 2 3 反	1 2 3 反	1 2 3 反			1 反	
浜名 (静岡県)	順位				×		1	1	△	
	氏名	村岡	山田	鈴木 寛	伊藤	鈴木 誠				
	勝敗	□	□	△	○	□				

平成30年度 第5回 東海高等学校剣道選抜大会 男子団体の部 試合結果

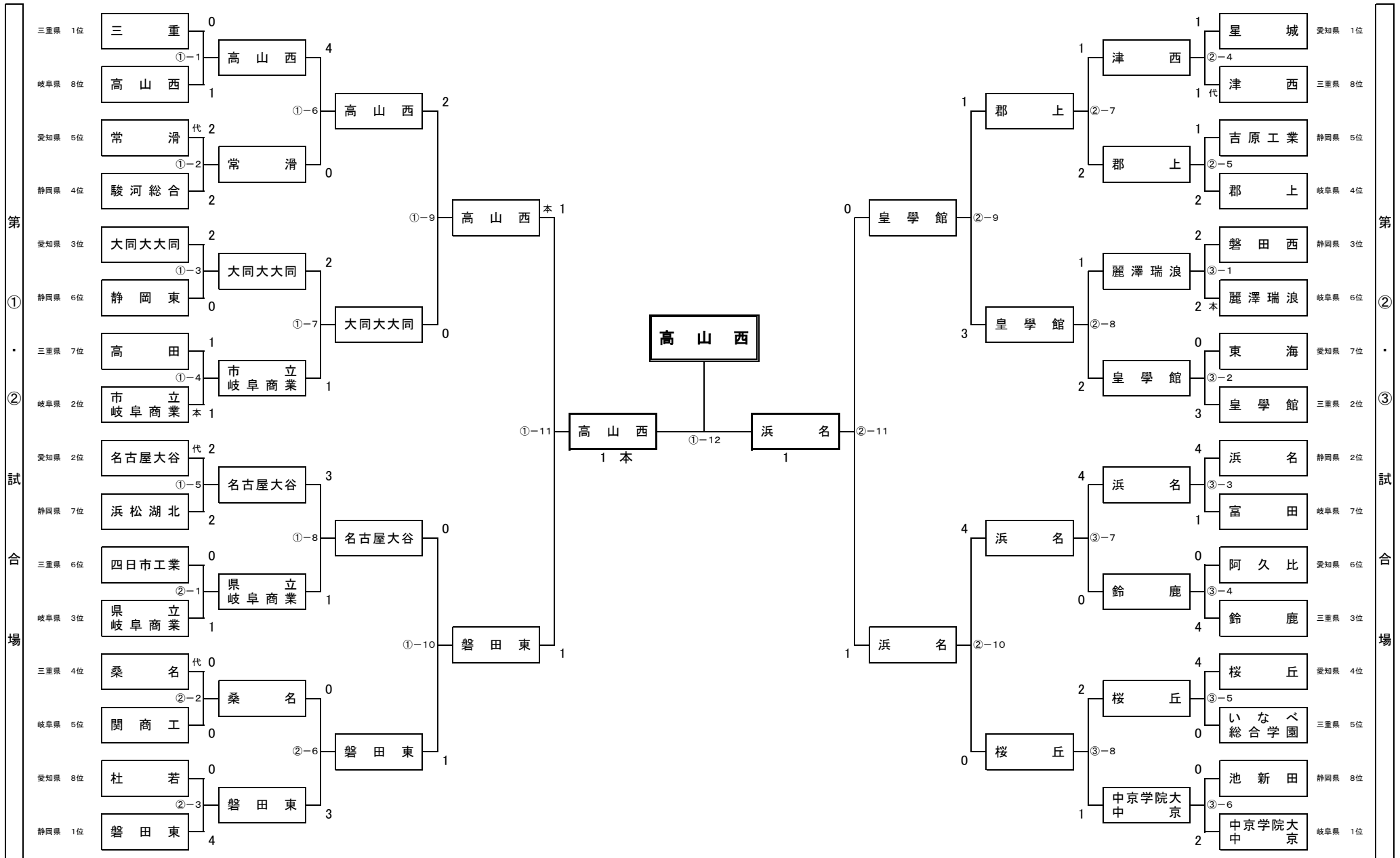

### ④-1 女子団体

チーム名	順序	先鋒	次鋒	中堅	副将	大将	勝者数	総本数	勝敗	代表戦
桜丘 (愛知県)	勝敗	○	○	□	○	○	4	9	○	
	氏名	富田	坂田	河西	田口	近藤				
	得点	メメ	メコ	メ	ドメ	メメ				
	部位	1 2 3 反	1 2 3 反	1 2 3 反	1 2 3 反	1 2 3 反			1 反	
四日市工業 (三重県)	勝敗			メ	メ		0	2	△	
	氏名	伊藤	堀部	小林	水野	平賀				
	勝敗	△	△	□	△	△				

### ④-2 女子団体

チーム名	順序	先鋒	次鋒	中堅	副将	大将	勝者数	総本数	勝敗	代表戦
浜松聖星 (静岡県)	勝敗	○	△	□	□	△	1	2	△	
	氏名	小粥		新井	原田	中嶋				
	得点	メメ								
	部位	1 2 3 反	1 2 3 反	1 2 3 反	1 2 3 反	1 2 3 反			1 反	
大垣商業 (岐阜県)	勝敗		○○			メメ	2	4	○	
	氏名	八代	高田涼	林	衣斐	岩間				
	勝敗	△	○	□	□	○				

### ④-3 女子団体

チーム名	順序	先鋒	次鋒	中堅	副将	大将	勝者数	総本数	勝敗	代表戦
浜名 (静岡県)	勝敗	□	□	△	□	○	1	1	○	○
	氏名	出羽	鈴木	黒柳	杉本	松井				
	得点					メ				
	部位	1 2 3 反	1 2 3 反	1 2 3 反	1 2 3 反	1 2 3 反			1 反	
郡上 (岐阜県)	勝敗			メ			1	1	△	
	氏名	渡辺	丸山	蓑島	小池	村瀬				
	勝敗	□	□	○	□	△				



### ④-7 女子団体

チーム名	順序	先鋒	次鋒	中堅	副将	大将	勝者数	総本数	勝敗	代表戦
浜名 (静岡県)	勝敗	△	□	△	□	□	0	0	△	
	氏名	出羽	鈴木	黒柳	杉本	松井				
	得点									
	部位	1 2 3 反	1 2 3 反	1 2 3 反	1 2 3 反	1 2 3 反				1 反
白子 (三重県)	勝敗	×		×			2	2	○	
	氏名	溝口	前川	杉山	船木	早川				
	勝敗	○	□	○	□	□				

### ④-8 女子団体

チーム名	順序	先鋒	次鋒	中堅	副将	大将	勝者数	総本数	勝敗	代表戦
吉原 (静岡県)	勝敗	□	□	□	□	△	0	0	△	
	氏名	磯部	漆畑	本間	長田	遠藤				
	得点									
	部位	1 2 3 反	1 2 3 反	1 2 3 反	1 2 3 反	1 2 3 反				1 反
岡崎商業 (愛知県)	勝敗					□	1	1	○	
	氏名	橋本	中橋	黒柳	稲垣	武井				
	勝敗	□	□	□	□	○				

### ④-9 女子団体

チーム名	順序	先鋒	次鋒	中堅	副将	大将	勝者数	総本数	勝敗	代表戦
桜丘 (愛知県)	勝敗	□	○	□	△	○	2	5	○	
	氏名	富田	坂田	河西	田口	近藤				
	得点	メ	コド			コド				
	部位	1 2 3 反	1 2 3 反	1 2 3 反	1 2 3 反	1 2 3 反				1 反
白子 (三重県)	勝敗	反			メ		1	2	△	
	氏名	溝口	前川	杉山	船木	早川				
	勝敗	□	△	□	○	△				



④-10 女子団体

チーム名	順序	先鋒	次鋒	中堅	副将	大将	勝者数	総本数	勝敗	代表戦
岡崎商業 (愛知県)	勝敗	△	△	△	○	△	1	1	△	
	氏名	橋本	中橋	黒柳	稲垣	武井				
	得点				メ					
	部位	1 2 3 反	1 2 3 反	1 2 3 反	1 2 3 反	1 2 3 反				1 反
高山西 (岐阜県)	部位	メ	ココ	メメ		コメ	4	7	○	
	氏名	吉田	木村	小島	直井	小林				
	勝敗	○	○	○	△	○				

### ⑤-1 女子団体

チーム名	順序	先鋒	次鋒	中堅	副将	大将	勝者数	総本数	勝敗	代表戦
岡崎商業 (愛知県)	勝敗	□	○	○	□	△	2	2	○	
	氏名	橋本	中橋	黒柳	稲垣	武井				
	得点		メ	コ						
	部位	1 2 3 反	1 2 3 反	1 2 3 反	1 2 3 反	1 2 3 反				1 反
三重 (三重県)	勝敗	□	△	△	□	○	1	1	△	
	氏名	前川	平山	稲垣	藤本	笹井				
	得点					メ				

### ⑤-2 女子団体

チーム名	順序	先鋒	次鋒	中堅	副将	大将	勝者数	総本数	勝敗	代表戦
中部大丘 (愛知県)	勝敗	□	○	□	□	○	2	3	○	
	氏名	日谷	三明	和田	佐波	金				
	得点		メ			メコ				
	部位	1 2 3 反	1 2 3 反	1 2 3 反	1 2 3 反	1 2 3 反				1 反
高田 (三重県)	勝敗	□	△	□	□	△	0	0	△	
	氏名	川口	森下	澤下	中西	河島				
	得点									

### ⑤-3 女子団体

チーム名	順序	先鋒	次鋒	中堅	副将	大将	勝者数	総本数	勝敗	代表戦
星陵 (静岡県)	勝敗	□	△	□	△	□	0	1	△	
	氏名	小山	山下	小代田	篠木	後藤				
	得点	コ								
	部位	1 2 3 反	1 2 3 反	1 2 3 反	1 2 3 反	1 2 3 反				1 反
高山西 (岐阜県)	勝敗	□	○	□	○	□	2	3	○	
	氏名	吉田	水小瀬	小島	直井	小林				
	得点	メ	メ		メ					

⑤-4 女子団体

チーム名	順序	先鋒	次鋒	中堅	副将	大将	勝者数	総本数	勝敗	代表戦
磐田西 (静岡県)	勝敗	□	□	○	○	○	3	6	○	
	氏名	大畑	前嶋	梅田	前川	松下				
	得点	ド		メメ	コ	メメ				
	部位	1 2 3 反	1 2 3 反	1 2 3 反	1 2 3 反	1 2 3 反			1 反	
愛知産業大 三河 (愛知県)	勝敗	メ					0	1	△	
	氏名	犬塚	南	岩瀬	黒柳	鳥居				
	勝敗	□	□	△	△	△				

⑤-5 女子団体

チーム名	順序	先鋒	次鋒	中堅	副将	大将	勝者数	総本数	勝敗	代表戦
飛騨高山 (岐阜県)	勝敗	□	○	□	□	○	2	3	○	
	氏名	橋場	辻垣内	檜坂	佐美	飯山				
	得点		コ			コド				
	部位	1 2 3 反	1 2 3 反	1 2 3 反	1 2 3 反	1 2 3 反			1 反	
桑名 (三重県)	勝敗						0	0	△	
	氏名	西	岡部	水野	森島	西谷				
	勝敗	□	△	□	□	△				

⑤-6 女子団体

チーム名	順序	先鋒	次鋒	中堅	副将	大将	勝者数	総本数	勝敗	代表戦
中春日大丘 (愛知県)	勝敗	□	□	□	□	□	0	0	△	△
	氏名	日谷	三明	和田	佐波	金				
	得点		▲							
	部位	1 2 3 反	1 2 3 反	1 2 3 反	1 2 3 反	1 2 3 反			1 反	
高山西 (岐阜県)	勝敗						0	0	○	メ
	氏名	吉田	木村	小島	直井	小林				
	勝敗	□	□	□	□	□				

⑤-7 女子団体

チーム名	順序	先鋒	次鋒	中堅	副将	大将	勝者数	総本数	勝敗	代表戦
磐田西 (静岡県)	勝敗	□	□	○	□	○	2	3	○	
	氏名	大畑	前嶋	梅田	前川	松下				
	得点			メド		メ				
	部位	1 2 3 反	1 2 3 反	1 2 3 反	1 2 3 反	1 2 3 反			1 反	
飛騨高山 (岐阜県)	勝敗	□	□	△	□	△	0	0	△	
	氏名	橋場	辻垣内	檜坂	佐美	飯山				
	得点									

⑤-8 女子団体

チーム名	順序	先鋒	次鋒	中堅	副将	大将	勝者数	総本数	勝敗	代表戦
岐阜商立業 (岐阜県)	勝敗	△	△	△	□	□	0	1	△	
	氏名	加藤	森崎	島戸	山元	廣井				
	得点				メ					
	部位	1 2 3 反	1 2 3 反	1 2 3 反	1 2 3 反	1 2 3 反			1 反	
大同大同 (愛知県)	勝敗	○	○	○	□	□	3	7	○	
	氏名	酒井	竹内	徳永	鰐部	久野				
	得点	メメ	メメ	メメ	メ					

⑤-9 女子団体

チーム名	順序	先鋒	次鋒	中堅	副将	大将	勝者数	総本数	勝敗	代表戦
磐田西 (静岡県)	勝敗	□	○	□	□	□	1	2	○	
	氏名	大畑	前嶋	梅田	前川	松下				
	得点		コ			ド				
	部位	1 2 3 反	1 2 3 反	1 2 3 反	1 2 3 反	1 2 3 反			1 反	
大同大同 (愛知県)	勝敗	□	△	□	□	□	0	1	△	
	氏名	酒井	竹内	徳永	鰐部	久野				
	得点					メ				

⑤-10 女子団体

チーム名	順序	先鋒	次鋒	中堅	副将	大将	勝者数	総本数	勝敗	代表戦
岡崎城西 (愛知県)	勝敗	○	○	□	△	□	2	2	○	
	氏名	金子	小野田	三浦	山吹	長田				
	得点	×	×							
	部位	1 2 3 反	1 2 3 反	1 2 3 反	1 2 3 反	1 2 3 反			1 反	
鈴鹿 (三重県)	部位				×		1	1	△	
	氏名	清水	今井	仲	川口	菊池				
	勝敗	△	△	□	○	□				

### ⑥-1 女子団体

チーム名	順序	先鋒	次鋒	中堅	副将	大将	勝者数	総本数	勝敗	代表戦
岐阜商立業 (岐阜県)	勝敗	○	○	□	○	□	3	4	○	
	氏名	加藤	森崎	島戸	山元	廣井				
	得点	メメ	メ		メ					
	部位	1 2 3 反	1 2 3 反	1 2 3 反	1 2 3 反	1 2 3 反				1 反
津西 (三重県)	勝敗	△	△	□	△	□	0	0	△	
	氏名	倉谷	加藤	玉井	八木	小西				
	得点									

### ⑥-2 女子団体

チーム名	順序	先鋒	次鋒	中堅	副将	大将	勝者数	総本数	勝敗	代表戦
浜松湖北 (静岡県)	勝敗	□	△	□	○	□	1	2	△	△
	氏名	細谷	井口	成瀬	河合	高林				河合
	得点	メ			コ					
	部位	1 2 3 反	1 2 3 反	1 2 3 反	1 2 3 反	1 2 3 反				1 反
大同大大同 (愛知県)	勝敗	□	○	□	△	□	1	2	○	コ
	氏名	酒井	竹内	徳永	鰐部	久野				徳永
	得点		メ							

### ⑥-3 女子団体

チーム名	順序	先鋒	次鋒	中堅	副将	大将	勝者数	総本数	勝敗	代表戦
中京学院大京中 (岐阜県)	勝敗	□	○	○	△	○	3	4	○	
	氏名	江幡	朝山	杉本	三浦	川元				
	得点		メコ	メ		メ				
	部位	1 2 3 反	1 2 3 反	1 2 3 反	1 2 3 反	1 2 3 反				1 反
皇學館 (三重県)	勝敗	□	△	△	○	△	1	2	△	
	氏名	正代	杉坂	早川	斉藤	田中				
	得点				メメ					

### ⑥-4 女子団体

チーム名	順序	先鋒	次鋒	中堅	副将	大将	勝者数	総本数	勝敗	代表戦
榛原 (静岡県)	勝敗	□	□	△	□	△	0	1	△	
	氏名	竹内	瀧口	斎藤	本城	高塚				
	得点	ド								
		1 2 3 反	1 2 3 反	1 2 3 反	1 2 3 反	1 2 3 反			1 反	
岡崎城西 (愛知県)	部位	メ		ドメ		メ	2	4	○	
	氏名	金子	小野田	三浦	室屋	長田				
	勝敗	□	□	○	□	○				

### ⑥-5 女子団体

チーム名	順序	先鋒	次鋒	中堅	副将	大将	勝者数	総本数	勝敗	代表戦
浜松湖南 (静岡県)	勝敗	□	□	○	△	□	1	4	○	
	氏名	田中	加藤	松山	小沢	武知				
	得点			ドコ	メ	メ				
		1 2 3 反	1 2 3 反	1 2 3 反	1 2 3 反	1 2 3 反			1 反	
星城 (愛知県)	部位				メメ	コ	1	3	△	
	氏名	岩坂	日比野	池ヶ谷	三明	藤多				
	勝敗	□	□	△	○	□				

### ⑥-6 女子団体

チーム名	順序	先鋒	次鋒	中堅	副将	大将	勝者数	総本数	勝敗	代表戦
関商工 (岐阜県)	勝敗	△	△	□	△	□	0	1	△	
	氏名	桑田	長屋	木村	村上	永井				
	得点			ド						
		1 2 3 反	1 2 3 反	1 2 3 反	1 2 3 反	1 2 3 反			1 反	
鈴鹿 (三重県)	部位	コ	メ	コ	メド		3	5	○	
	氏名	清水	今井	鈴木	川口	菊池				
	勝敗	○	○	□	○	□				

⑥-7 女子団体

チーム名	順序	先鋒	次鋒	中堅	副将	大将	勝者数	総本数	勝敗	代表戦
中京学院大 中 (岐阜県)	勝敗	○	□	□	△	□	1	2	△	△
	氏名	江幡	朝山	杉本	三浦	川元				川元
	得点	×	×	▲						▲
		1 2 3 反	1 2 3 反	1 2 3 反	1 2 3 反	1 2 3 反			1 反	
岡崎城西 (愛知県)	勝敗	△	□	□	○	□	1	2	○	ツ
	氏名	金子	小野田	三浦	室屋	長田				長田
	得点		×		×					
		1 2 3 反	1 2 3 反	1 2 3 反	1 2 3 反	1 2 3 反				

⑥-8 女子団体

チーム名	順序	先鋒	次鋒	中堅	副将	大将	勝者数	総本数	勝敗	代表戦
浜松湖南 (静岡県)	勝敗	△	△	○	△	△	1	1	△	
	氏名	田中	加藤	松山	小沢	武知				
	得点			×						
		1 2 3 反	1 2 3 反	1 2 3 反	1 2 3 反	1 2 3 反			1 反	
鈴鹿 (三重県)	勝敗	○	○	△	○	○	4	5	○	
	氏名	清水	今井	仲	川口	菊池				
	得点	コ	×		メメ	メ				
		1 2 3 反	1 2 3 反	1 2 3 反	1 2 3 反	1 2 3 反				



## ④-11 女子団体 準決勝

チーム名	順序	先鋒	次鋒	中堅	副将	大将	勝者数	総本数	勝敗	代表戦
桜丘 (愛知県)	勝敗	△	□	□	○	△	1	1	△	
	氏名	富田	坂田	河西	田口	近藤				
	得点				ッ					
高山西 (岐阜県)	部位	1 2 3 反	1 2 3 反	1 2 3 反	1 2 3 反	1 2 3 反	2	4	○	1 反
	氏名	吉田	木村	小島	直井	小林				
	勝敗	○	□	□	△	○				
	部位	コメ				メメ				

## ⑤-11 女子団体 準決勝

チーム名	順序	先鋒	次鋒	中堅	副将	大将	勝者数	総本数	勝敗	代表戦
磐田西 (静岡県)	勝敗	□	□	□	□	○	1	1	○	
	氏名	大畑	前嶋	梅田	前川	松下				
	得点					コ				
岡崎城西 (愛知県)	部位	1 2 3 反	1 2 3 反	1 2 3 反	1 2 3 反	1 2 3 反	0	0	△	1 反
	氏名	金子	小野田	三浦	山吹	長田				
	勝敗	□	□	□	□	△				
	部位									

## ④-12 女子団体 決勝

チーム名	順序	先鋒	次鋒	中堅	副将	大将	勝者数	総本数	勝敗	代表戦
高山西 (岐阜県)	勝敗	□	△	□	□	△	0	0	△	
	氏名	吉田	木村	小島	直井	小林				
	得点									
磐田西 (静岡県)	部位	1 2 3 反	1 2 3 反	1 2 3 反	1 2 3 反	1 2 3 反	2	3	○	1 反
	氏名	大畑	前嶋	梅田	前川	松下				
	勝敗	□	○	□	□	○				
	部位		メ			メコ				

平成30年度 第5回 東海高等学校剣道選抜大会 女子団体の部 試合結果

