

第66回全国高等学校剣道大会

期日 令和元年8月3日～6日
会場 熊本県立総合体育館

[男子個人の部]

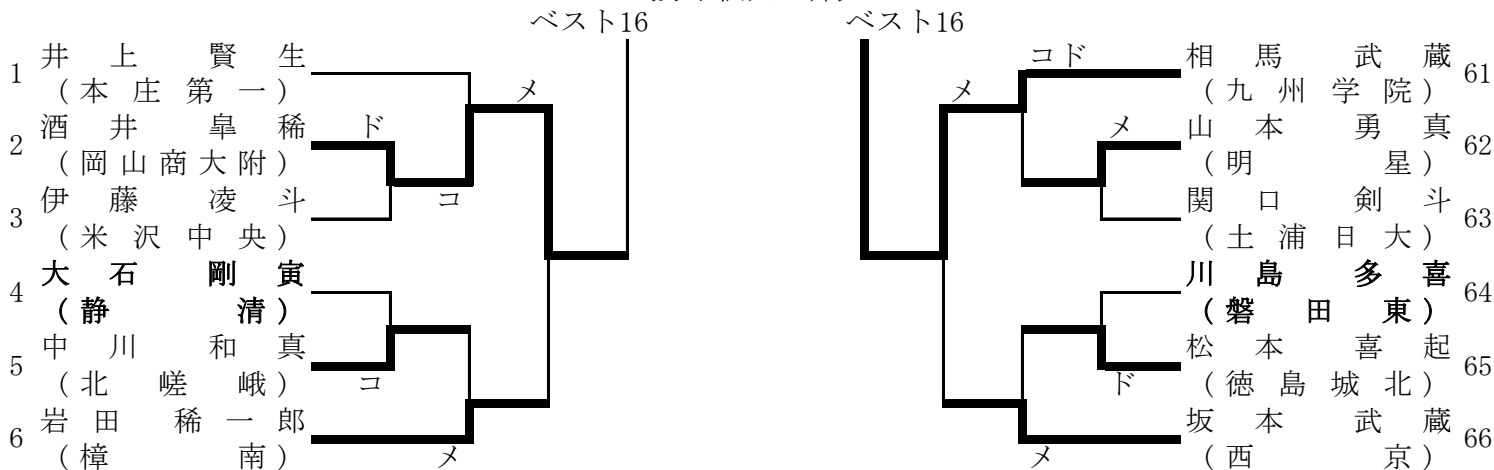

[女子個人の部]

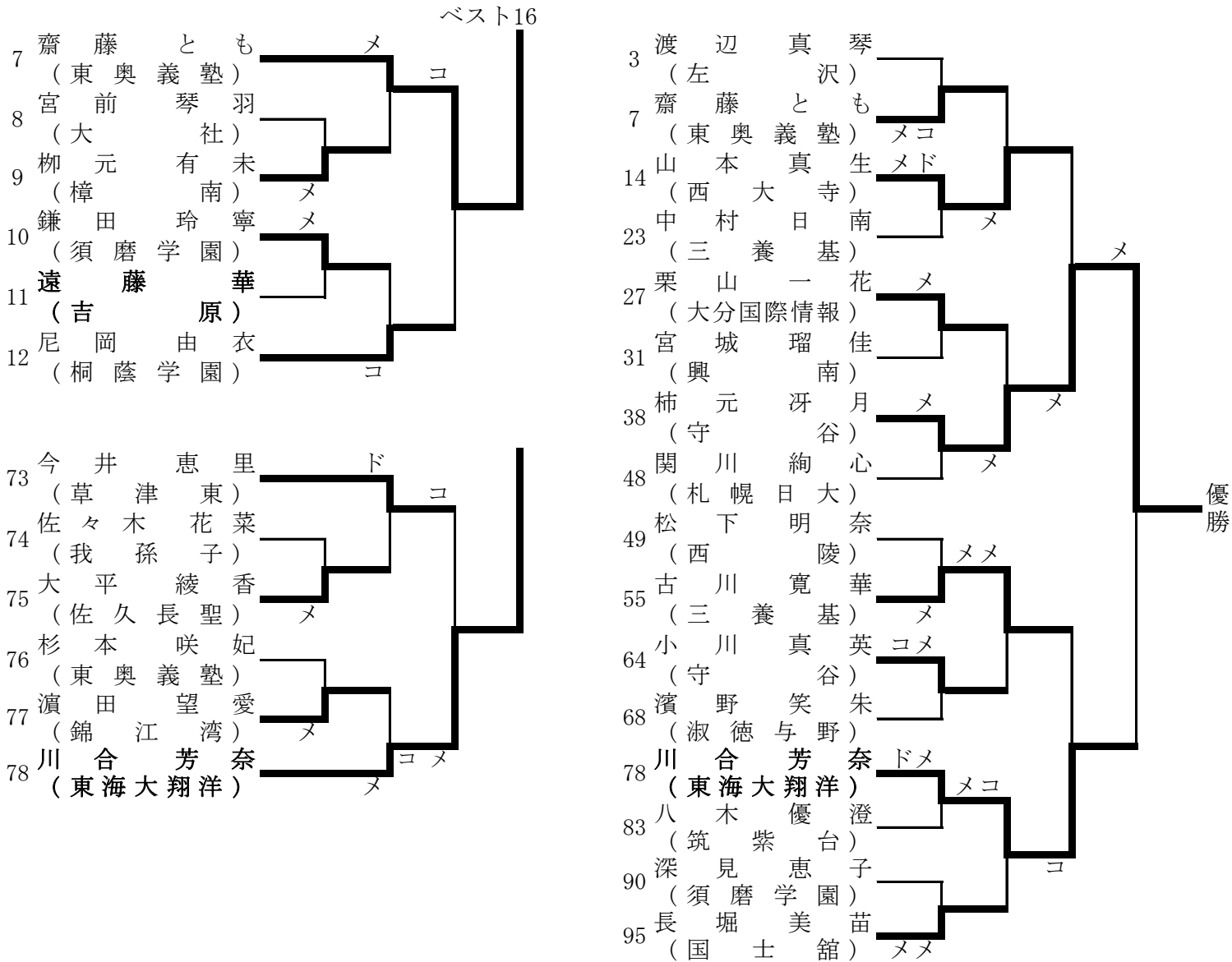

第66回全国高等学校剣道大会

期日 令和元年8月3日～6日
会場 熊本県立総合体育館

〔男子団体の部〕

【予選リーグ】

学校名	日章学園	東奥義塾	池新田	勝ち点	勝者数	取得本数	順位
日章学園 (宮崎)		$\frac{2}{2}$ □	$\frac{6}{4}$ ○	1.5	6	8	1
東奥義塾 (青森)	$\frac{2}{2}$ □		$\frac{2}{1}$ △	0.5	3	4	3
池新田 (静岡)	$\frac{1}{0}$ △	$\frac{4}{3}$ ○		1	3	5	2

【予選リーグ】

P	帝京第五	愛媛
	立教新座	埼玉
	東洋大姫路	兵庫
B	福岡	岩手
	和歌山北	和歌山
	龍谷富山	富山
H	日章学園	宮崎
	東奥義塾	青森
	池新田	静岡
M	明大中野	東京
	久御山	京都
	三重	三重

ベスト16

【決勝トーナメント】

ベスト8
〔準々決勝〕

ベスト4
〔準決勝〕

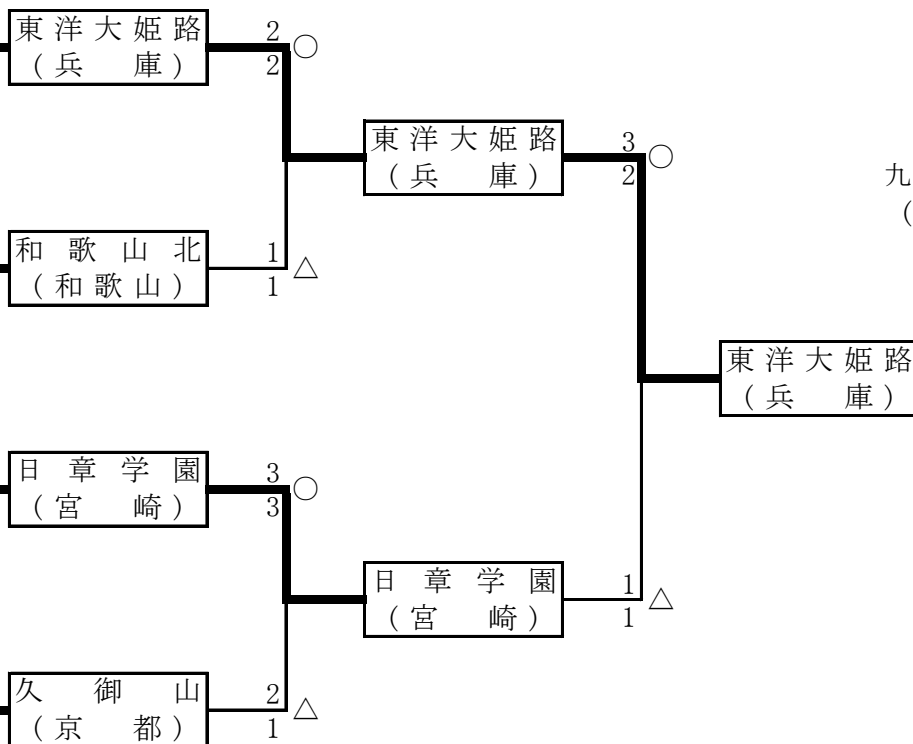

【池新田出場選手】

先鋒	山本 輝	3年	二段
次鋒	川田 星弥	3年	二段
中堅	池田 龍太	3年	二段
副将	杉澤 颯馬	2年	二段
大将	鈴木 智衆	3年	二段
補欠	北村 祥真	2年	二段
補欠	山崎 優斗	1年	二段

第66回全国高等学校剣道大会

期日 令和元年8月3日～6日
会場 熊本県立総合体育館

〔女子団体の部〕

【予選リーグ】

学校名	金沢	島原	磐田西	勝ち点	勝者数	取得本数	順位
金沢 (石川)		$\frac{1}{1} \triangle$	$\frac{0}{0} \triangle$	0	1	1	3
島原 (長崎)	$\frac{3}{3} \bigcirc$		$\frac{2}{2} \bigcirc$	2	5	5	1
磐田西 (静岡)	$\frac{1}{1} \bigcirc$	$\frac{2}{1} \triangle$		1	2	3	2

【予選リーグ】

B	琴平	香川
	市立船橋	千葉
	高岡工芸	富山
A	和歌山工業	和歌山
	中村学園女子	福岡
	左沢	山形
J	淑徳巣鴨	東京
	八代白百合	熊本
	西大寺	岡山
E	金沢	石川
	島原	長崎
	磐田西	静岡

ベスト16

【決勝トーナメント】

ベスト8
〔準々決勝〕

ベスト4
〔準決勝〕

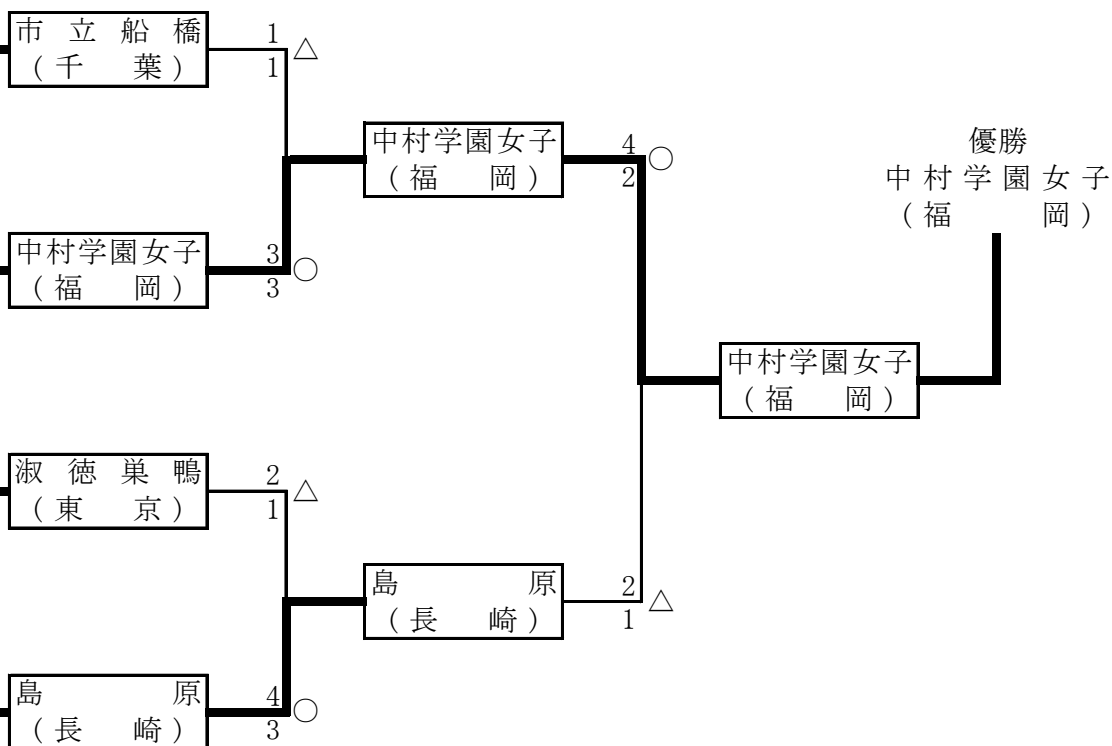

【磐田西出場選手】

先鋒	大畑	果穂	3年	二段
次鋒	松田	萌華	1年	二段
中堅	梅田	美海	3年	二段
副将	前嶋	咲帆	2年	二段
大将	松下	陽日	2年	二段
補欠	前川	萌唯	2年	二段
補欠	藤雄	留加	3年	二段