

個人戦の部 試合結果 H21. 5/9(土)会場:富士市立富士体育館

順位	男 子 ( 学校名 )	女 子 ( 学校名 )
1	いまおかみきはる ( 吉原工業 ) 今岡幹晴	もちまる ( 富士 ) 持丸 りほ
2	うえまつ かずき ( 吉原工業 ) 植松 和基	こんどう まり ( 沼津東 ) 近藤 茉莉
3	ますい てるおみ ( 吉原工業 ) 増井 輝臣	わたなべ よしこ ( 日大三島 ) 渡邊 喜子
4	まぐち しょうた ( 吉原 ) 菊池 章太	いしかわ あやか ( 富士宮東 ) 石川 文香
5	にしもり きょうた ( 日大三島 ) 西森 響太	うえまつ やよい ( 飛龍 ) 植松 弥生
6	いしかわ やすひろ ( 吉原 ) 石川 泰弘	うえやなぎ るみ ( 吉原 ) 上柳 瑠美
7	もちつき いっせい ( 吉原 ) 望月 一世	くろやなぎ ゆき ( 吉原商業 ) 黒柳 友希
8	やまもと ちあき ( 富士宮西 ) 山本 千晶	すなやま かのえ ( 沼津東 ) 砂山 かの衣
9	ほんま ゆうた ( 韮山 ) 本間 雄大	きとう あんず ( 日大三島 ) 佐藤 杏
10	ほらだ えいすけ ( 飛龍 ) 原田 英補	のぐち はるな ( 飛龍 ) 野口 春菜
11	みやざき ようじ ( 富士宮西 ) 宮崎 耀司	ゆあさ みづき ( 日大三島 ) 湯浅 みづき
12	いまい けんじ ( 日大三島 ) 今井 健司	たなか ゆりこ ( 富士 ) 田中 有理子
13	もちつき ごう ( 富士 ) 望月 豪	まぐち ゆか ( 富士 ) 菊池 有香
14	わたなべ ゆきのり ( 日大三島 ) 渡邊 行紀	まえだ いおり ( 加藤学園 ) 前田 伊織
15	かとう しょうま ( 吉原 ) 加藤 正真	やまもと りか ( 加藤学園 ) 山本 理佳
16	すぎもと まさなり ( 吉原 ) 杉本 雅忠	つちや ゆりな ( 加藤学園 ) 土屋 友莉奈

団体戦の部 試合結果 H21. 5/10(日)会場:富士市立富士体育館

順位	男 子	女 子
1	吉原工業高校	日大三島高校
2	飛龍高校	飛龍高校
3	吉原高校	沼津東高校
4	日大三島高校	吉原高校
5	富士高校	富士高校
6	沼津東高校	三島北高校
7	富士宮西高校	吉原商業高校
8	吉原商業高校	伊東高校
9	下田高校	伊豆中央高校
10	沼津工業高校	御殿場南高校
11	韮山高校	/
12	田方農業高校	
13	伊豆中央高校	
14	三島北高校	
15	加藤学園高校	
16	富士宮東高校	

	氏名	学校名		氏名	学校名
1	<small>いまおかみきはる</small> 今岡幹晴	吉原工業	1	<small>もちまる</small> 持丸 りほ	富士
2	<small>うえまつ かずき</small> 植松 和基	吉原工業	2	<small>こんどう まり</small> 近藤 茉莉	沼津東
3	<small>ますい てるおみ</small> 増井 輝臣	吉原工業	3	<small>わたなべ よしこ</small> 渡邊 喜子	日大三島
4	<small>きくち しょうた</small> 菊池 章太	吉原	4	<small>いしかわ あやか</small> 石川 文香	富士宮東
5	<small>にしもり きょうた</small> 西森 響太	日大三島	5	<small>うえまつ やよい</small> 植松 弥生	飛龍
6	<small>いしかわ やすひろ</small> 石川 泰弘	吉原	6	<small>うえやなぎ るみ</small> 上柳 瑠美	吉原
7	<small>もちづき いっせい</small> 望月 一世	吉原	7	<small>くろやなぎ ゆき</small> 黒柳 友希	吉原商業
8	<small>やまもと ちあき</small> 山本 千晶	富士宮西	8	<small>すなやま かのえ</small> 砂山 かの衣	沼津東
9	<small>ほんま ゆうた</small> 本間 雄大	萑山	9	<small>さとう あんず</small> 佐藤 杏	日大三島
10	<small>はらだ えいすけ</small> 原田 英補	飛龍	10	<small>のぐち はるな</small> 野口 春菜	飛龍
11	<small>みやき ようじ</small> 宮崎 耀司	富士宮西	11	<small>ゆあさ みづき</small> 湯浅 みづき	日大三島
12	<small>いまい けんじ</small> 今井 健司	日大三島	12	<small>たなか ゆりこ</small> 田中 有理子	富士
13	<small>もちづき ごう</small> 望月 豪	富士	13	<small>きくち ゆか</small> 菊池 有香	富士
14	<small>わたなべ ゆきのり</small> 渡邊 行紀	日大三島	14	<small>まえだ いおり</small> 前田 伊織	加藤学園
15	<small>かとう しょうま</small> 加藤 正真	吉原	15	<small>やまもと りか</small> 山本 理佳	加藤学園
16	<small>すぎもと まさなり</small> 杉本 雅忠	吉原	16	<small>つちや ゆりな</small> 土屋 友莉奈	加藤学園

# 剣道女子個人戦

於 富士市立体育館

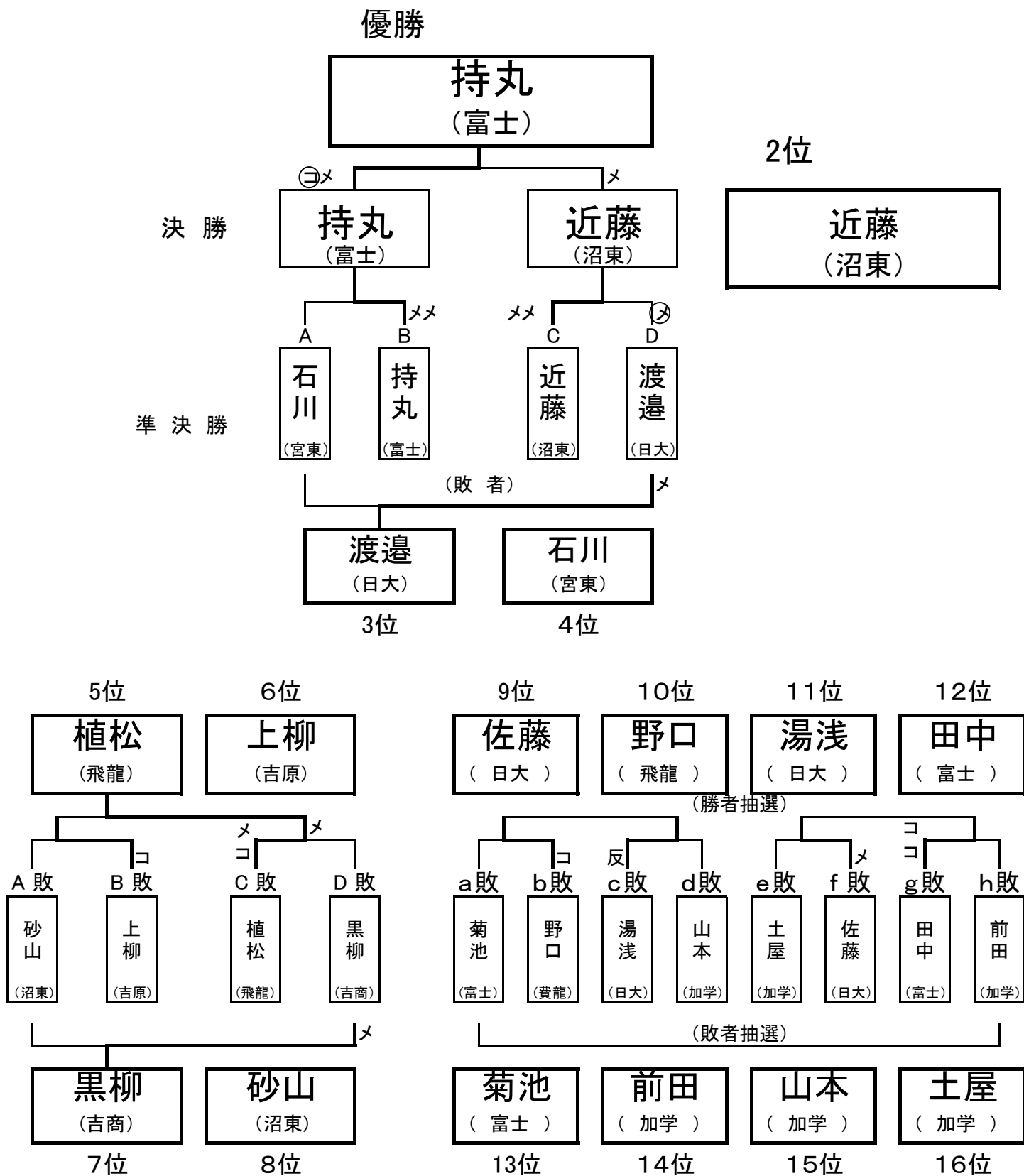

# 剣道男子個人戦

於 富士市立体育館

優勝

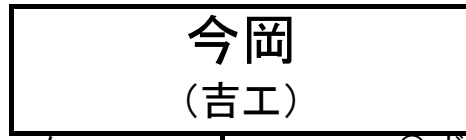

2位

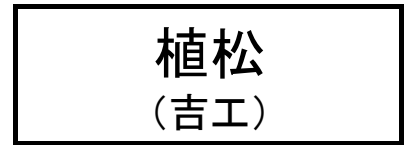

決勝



準決勝

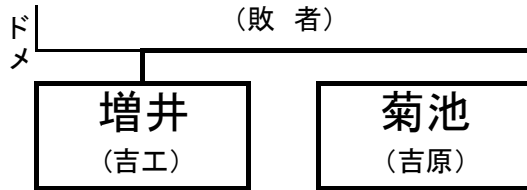
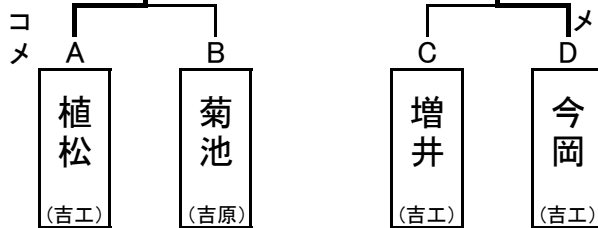

3位

4位

5位

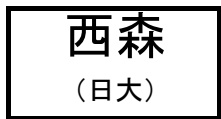

6位

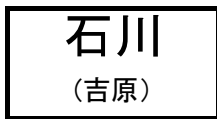

9位

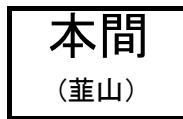

10位

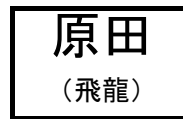

11位

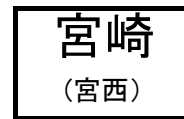

12位

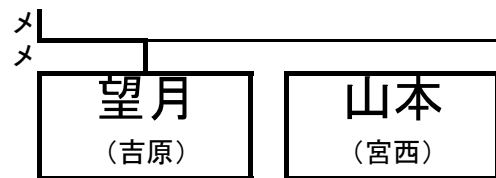
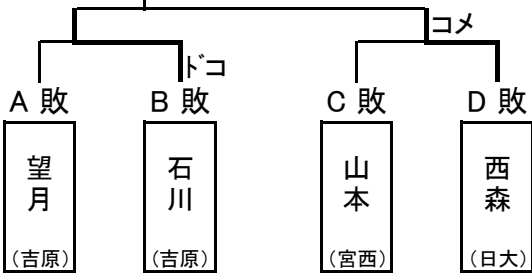

7位

8位

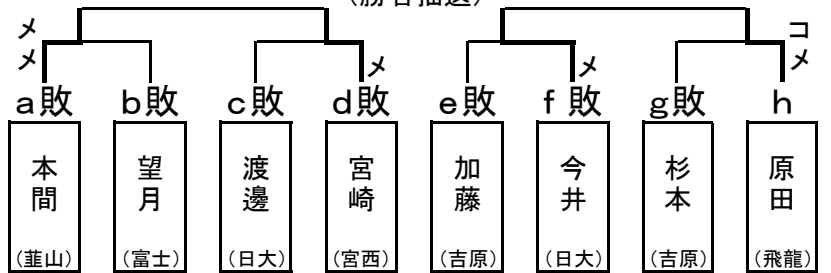

13位

14位

15位

16位

# 剣道男子団体戦

平成 21 年 5 月 10 日  
於 富士市立富士体育館

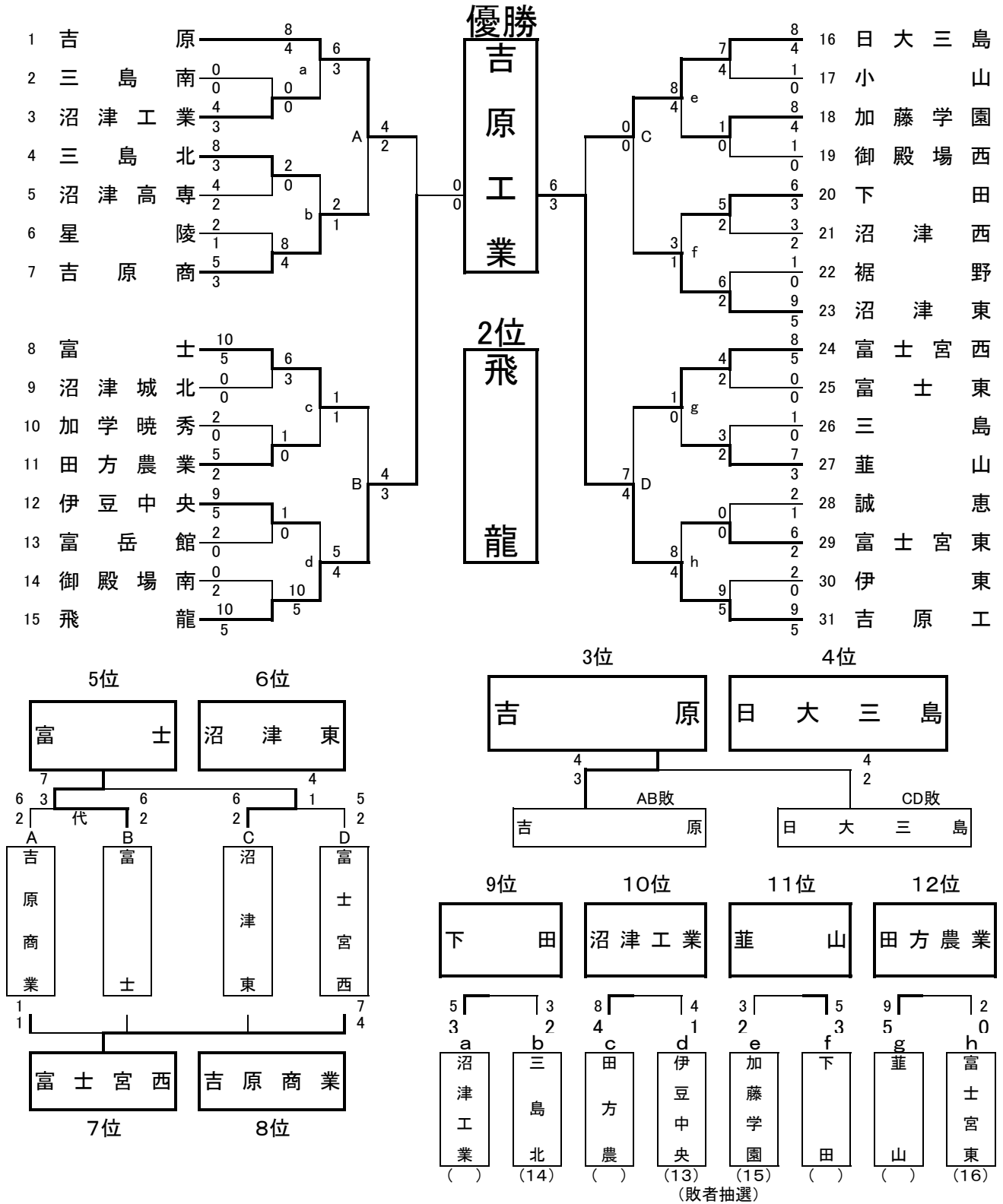

# 剣道女子団体戦

平成21年 5月10日  
於 富士市立富士体育館

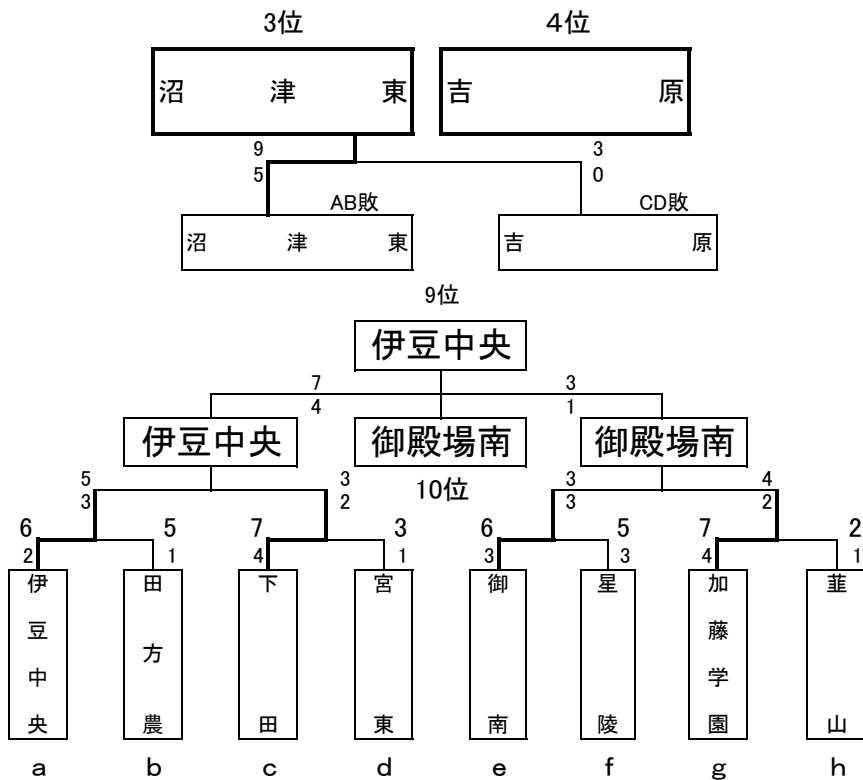
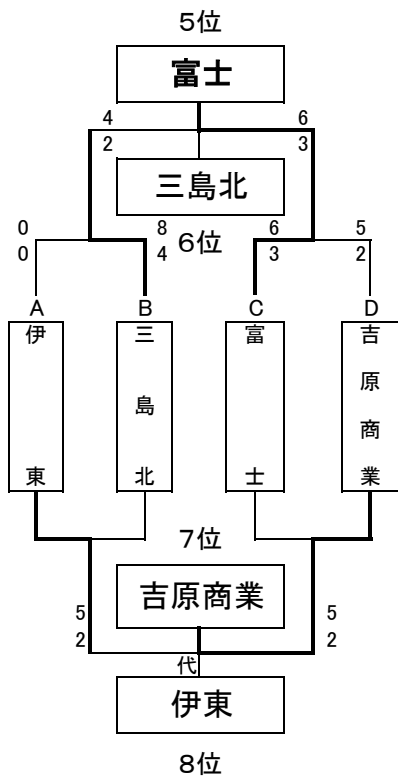
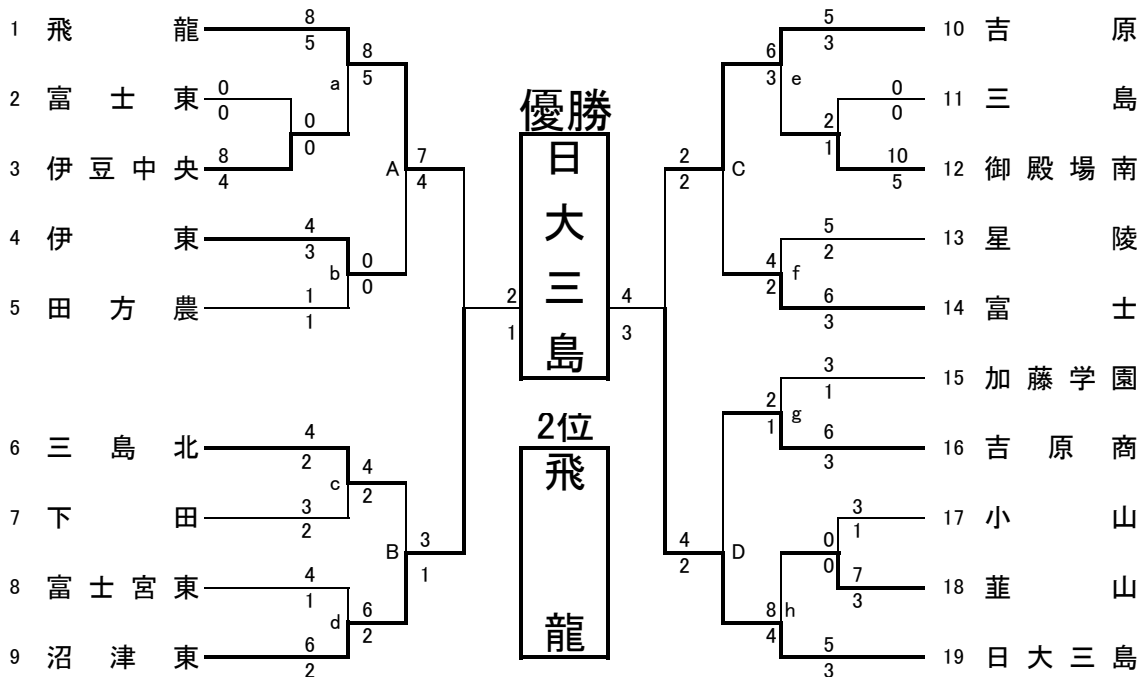

県総合剣道大会東部予選 女子個人戦

H21年 5月9日

於 富士市立富士体育館

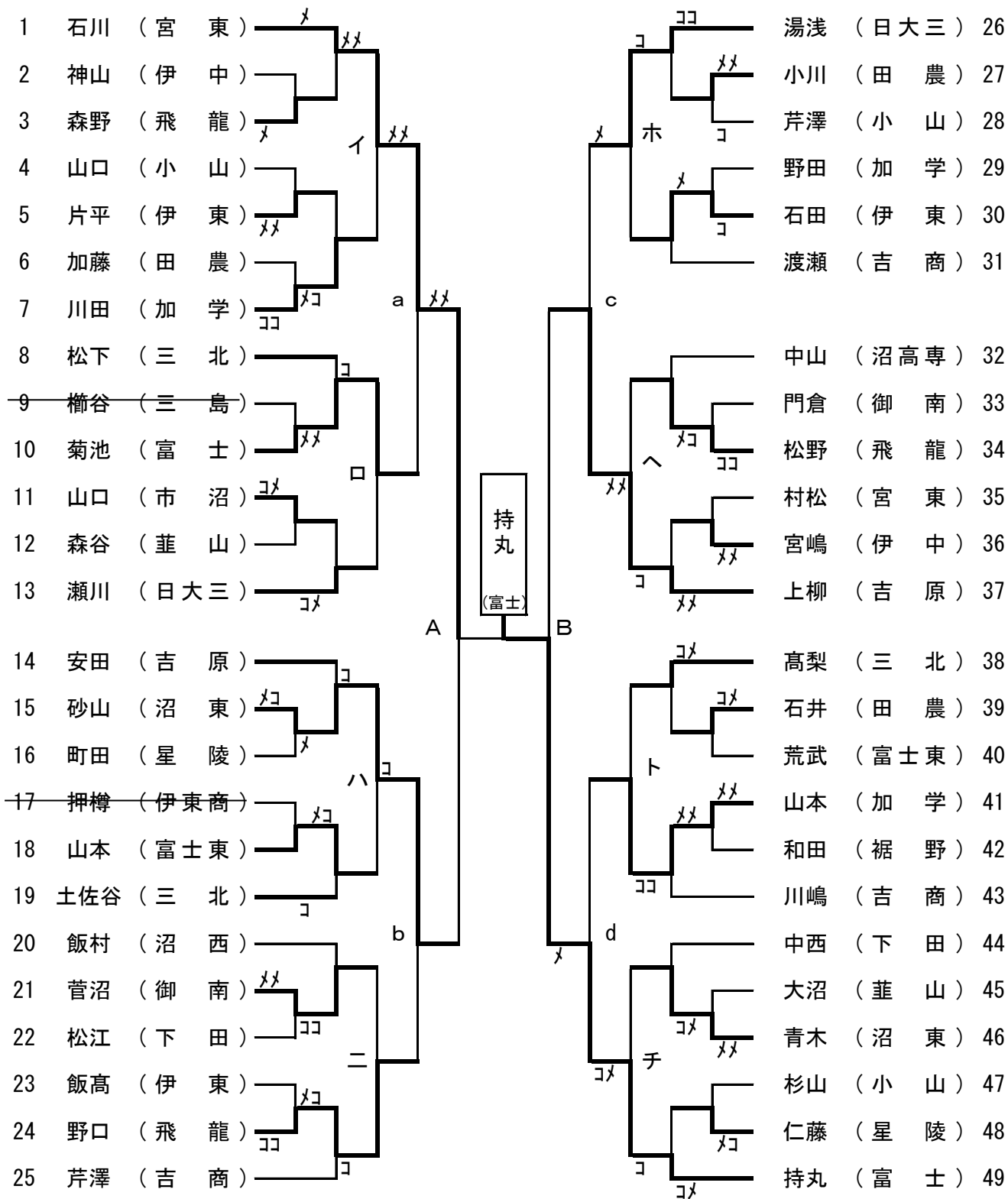

県総合剣道大会東部予選 女子個人戦

H21年 5月9日

於 富士市立富士体育館

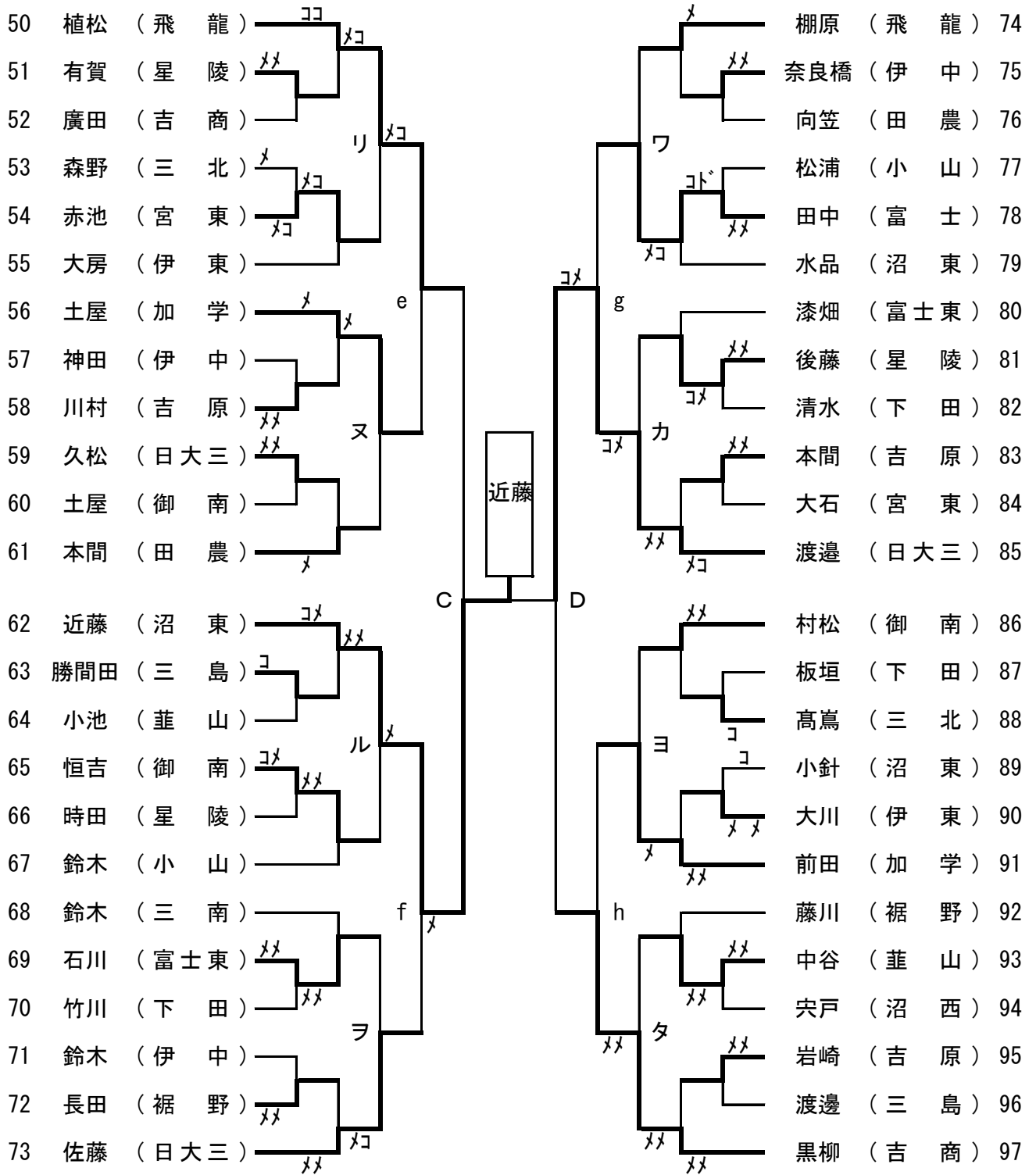



県総合体育大会東部予選 男子個人戦

H21年 5月9日

於 富士市立富士体育館

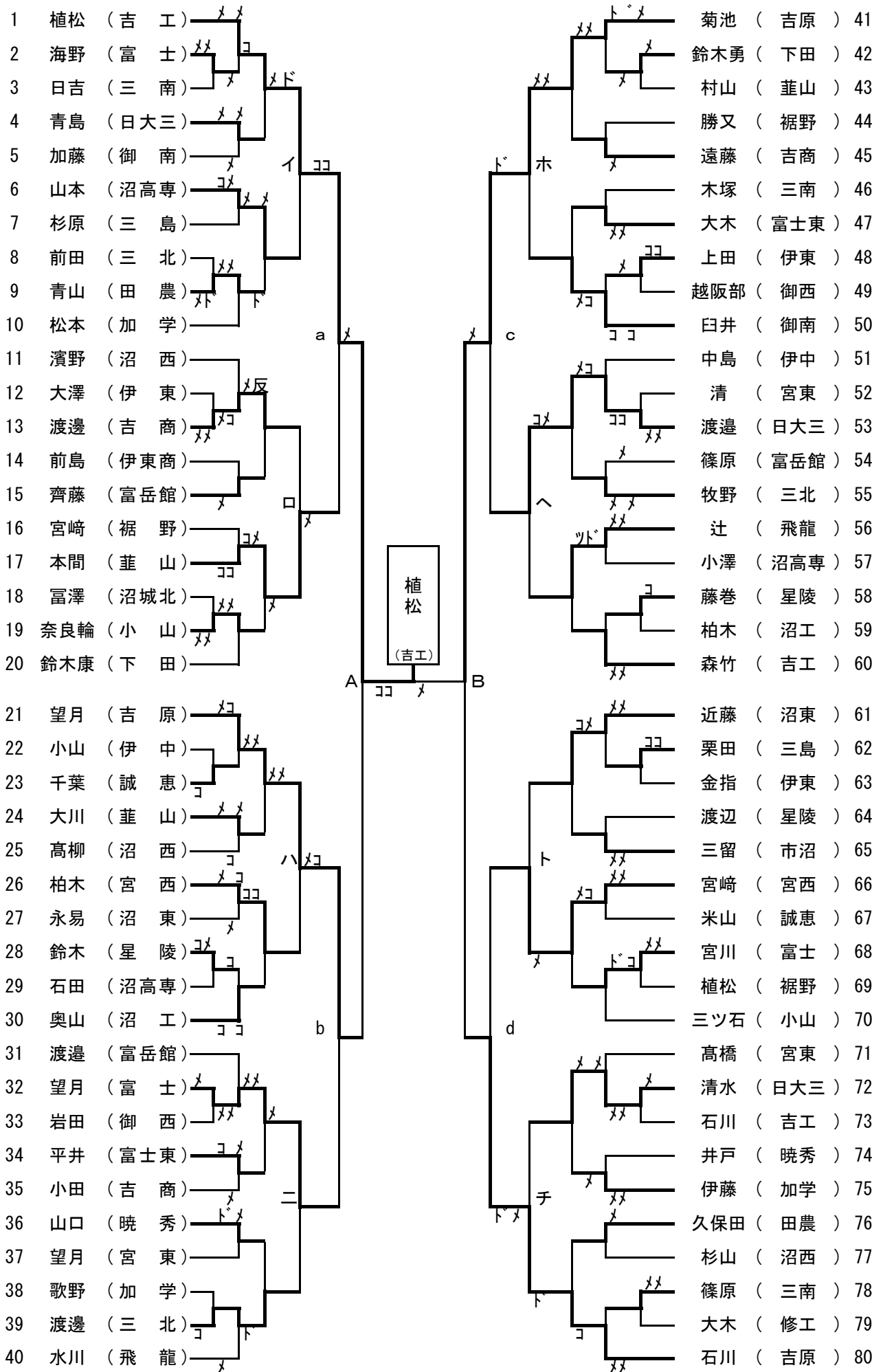

県総合体育大会東部予選 男子個人戦  
 H21年 5月9日  
 於 富士市立富士体育館

