

男子個人戦

平成30年度静岡県高等学校新人体育大会剣道競技

平成31年1月12日(土) 富士市立富士川体育館

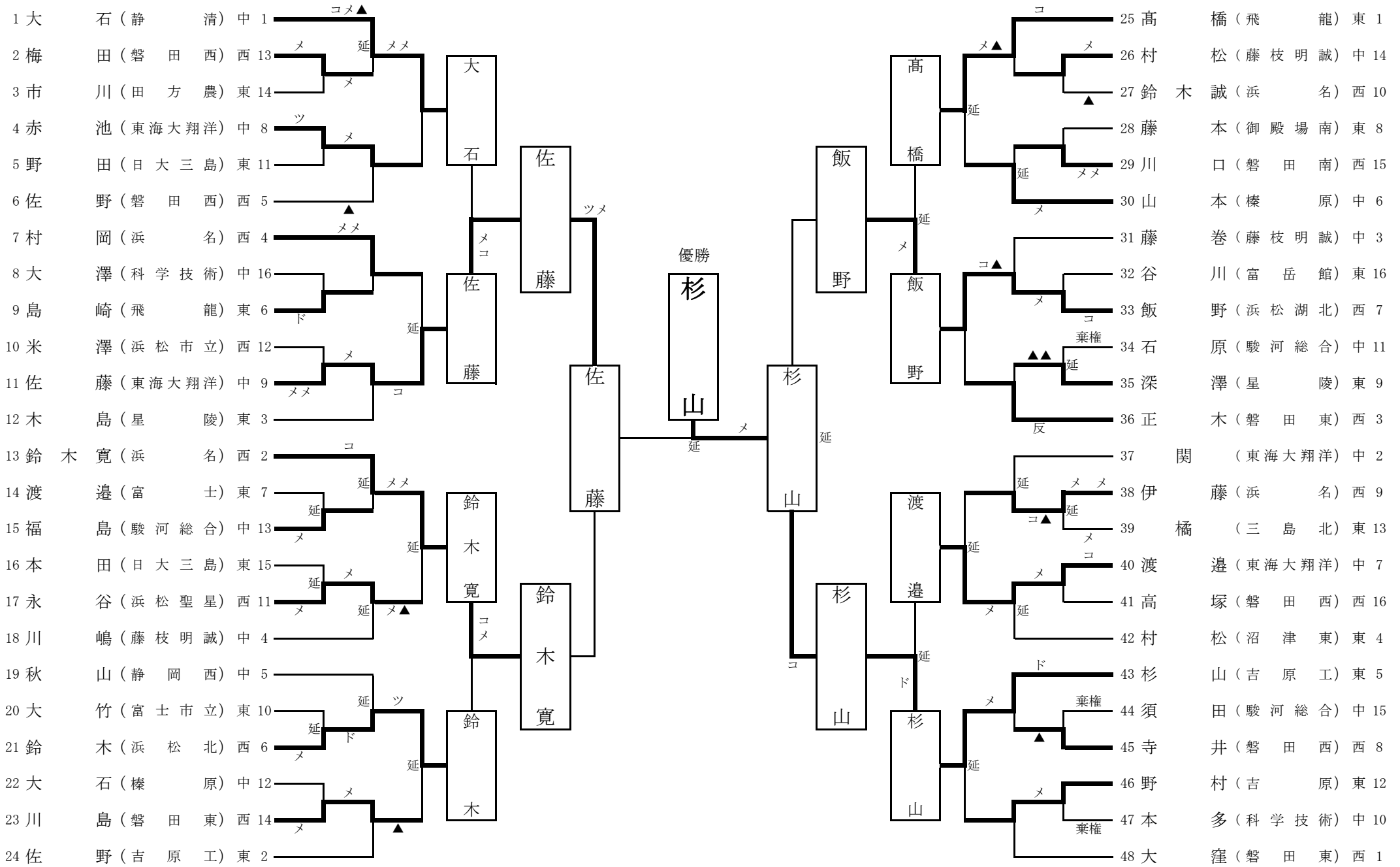

女子個人戦

平成30年度静岡県高等学校新人体育大会剣道競技

平成31年1月13日(日) 富士市立富士川体育館

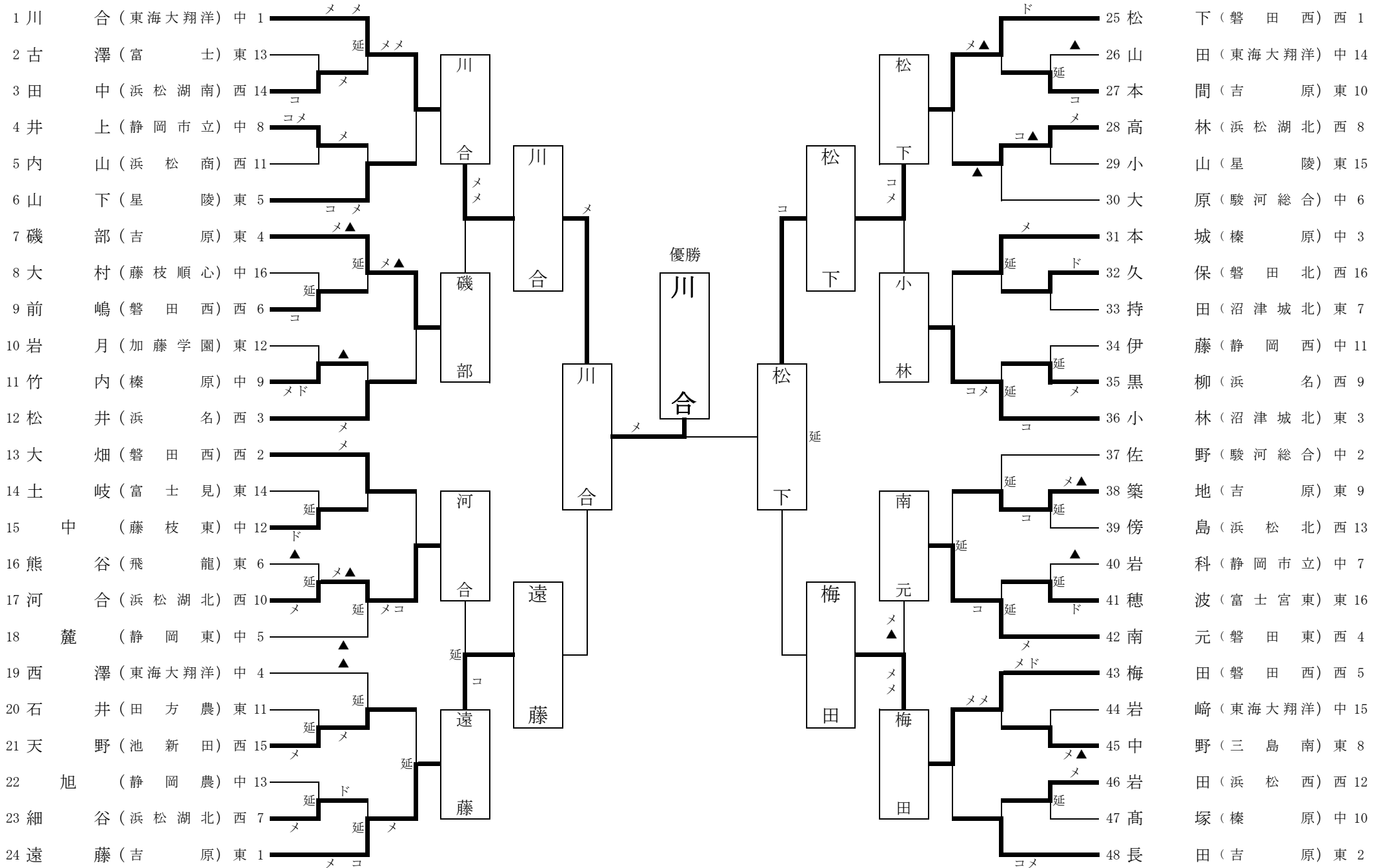

男子団体戦

平成30年度静岡県高等学校新人体育大会剣道競技

平成31年1月13日(日) 富士市立富士川体育館

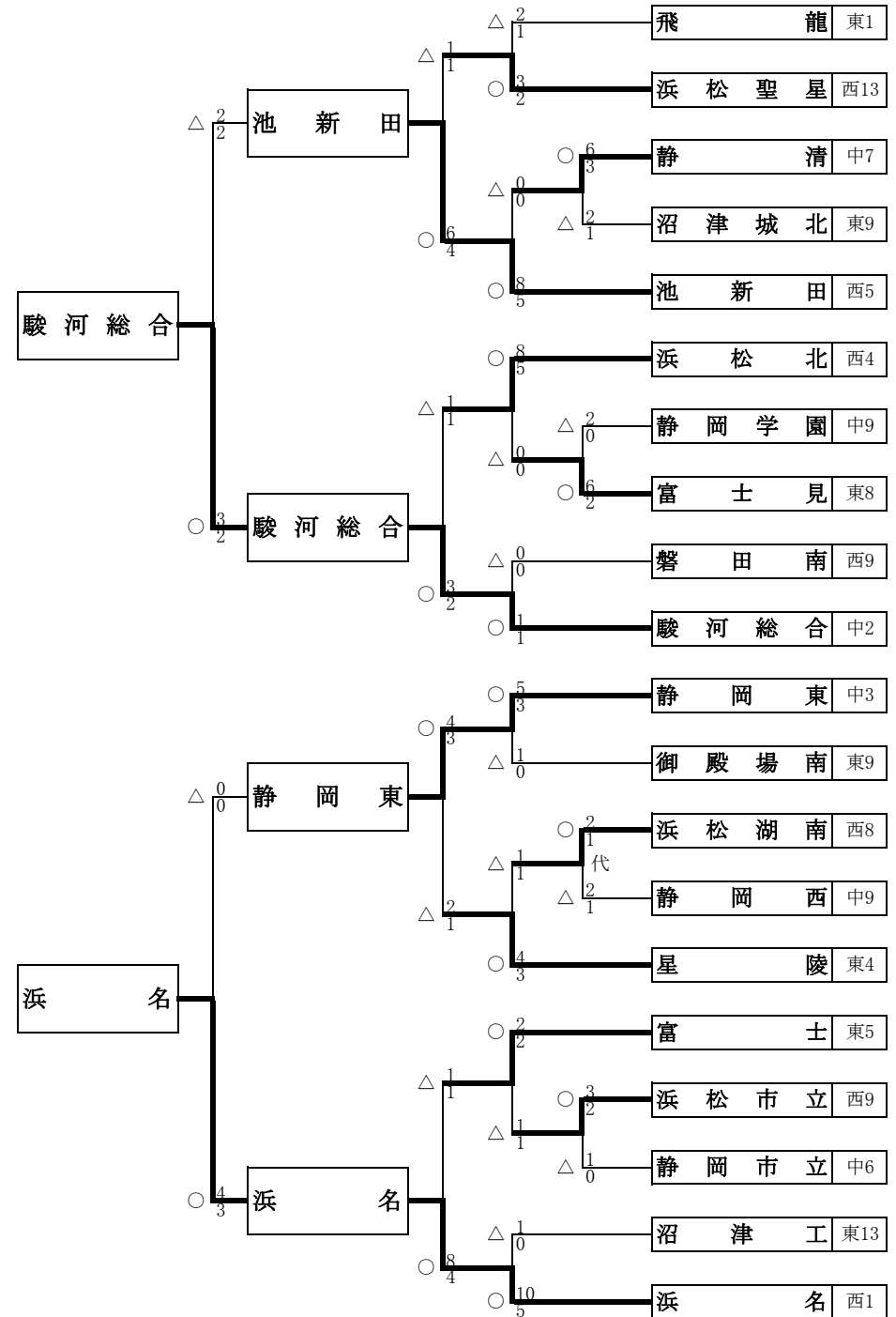
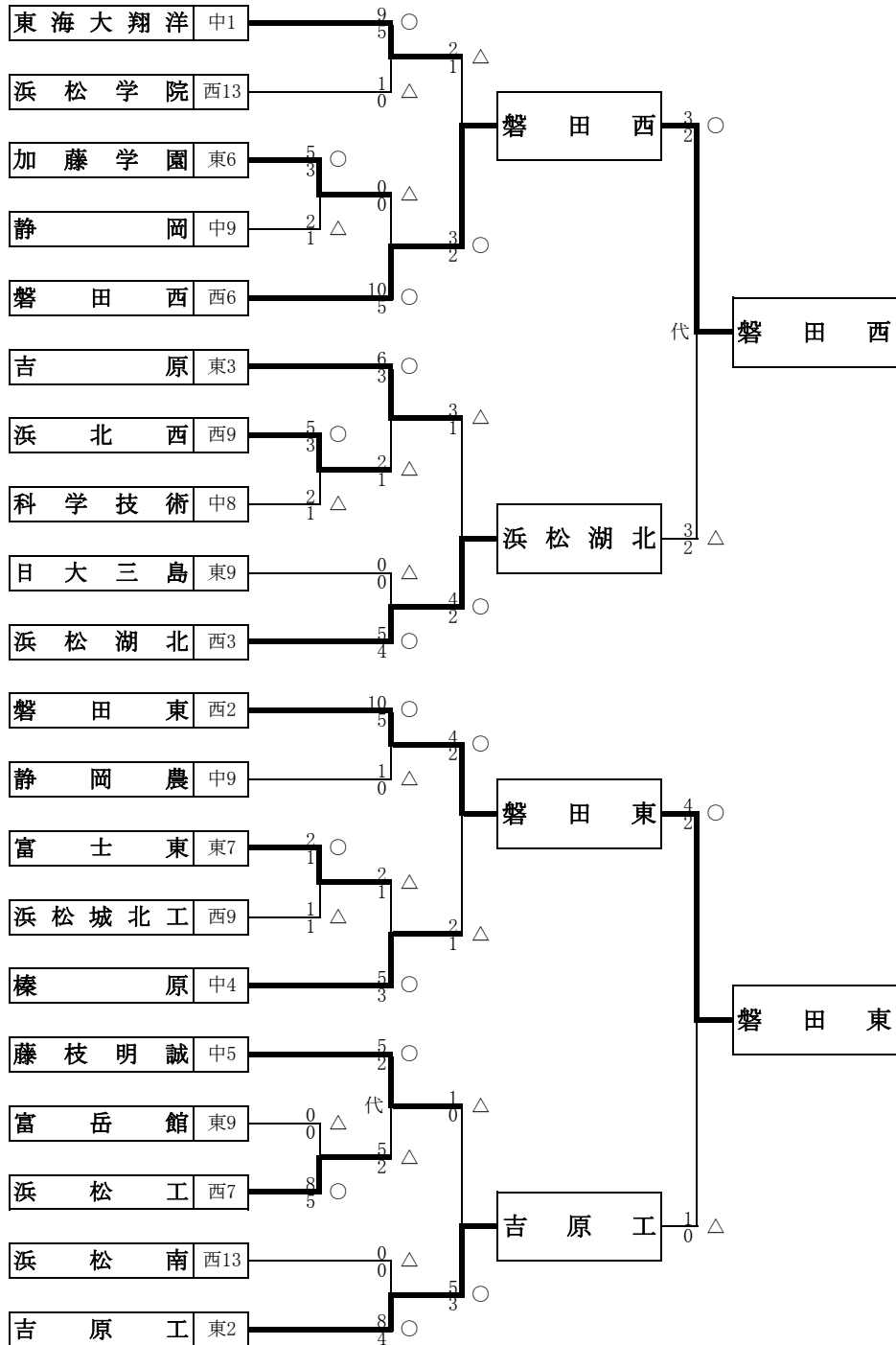

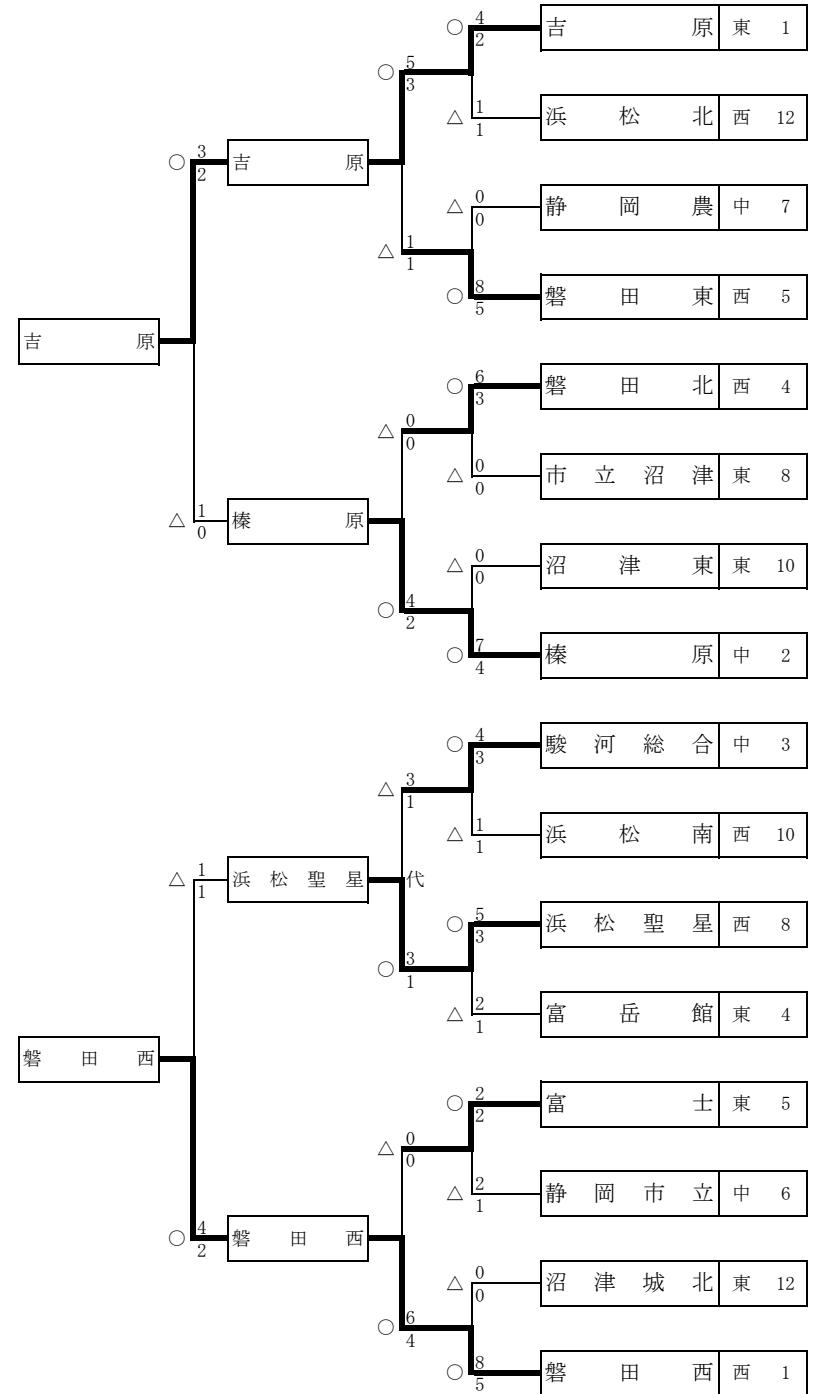
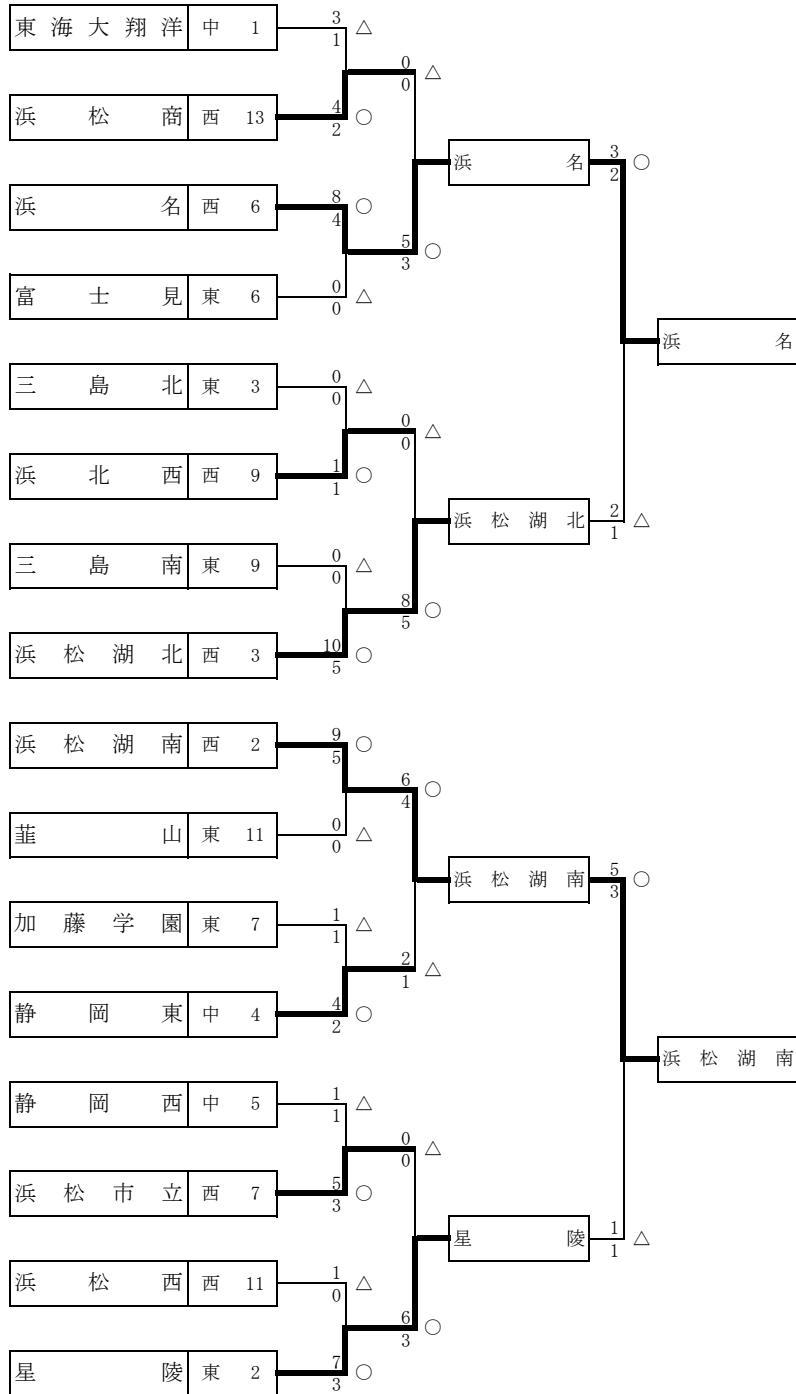

〔男子団体の部〕

【決勝リーグ】

学校名	磐田西	磐田東	駿河総合	浜名	勝ち点	勝者数	総本数	順位
磐田西		$\frac{1}{0}$ △	$\frac{3}{2}$ ○	$\frac{2}{1}$ △	1	3	6	3
磐田東	$\frac{3}{1}$ ○		$\frac{6}{4}$ ○	$\frac{4}{2}$ ○	3	7	13	1
駿河総合	$\frac{1}{1}$ △	$\frac{1}{1}$ △		$\frac{1}{1}$ △	0	3	3	4
浜名	$\frac{6}{3}$ ○	$\frac{2}{0}$ △	$\frac{3}{2}$ ○		2	5	11	2

〔女子団体の部〕

【決勝リーグ】

学校名	浜名	浜松湖南	吉原	磐田西	勝ち点	勝者数	総本数	順位
浜名		$\frac{2}{2}$ □	$\frac{4}{1}$ △	$\frac{4}{2}$ ○	1.5	5	10	3
浜松湖南	$\frac{2}{2}$ □		$\frac{1}{1}$ △	$\frac{1}{0}$ △	0.5	3	4	4
吉原	$\frac{6}{3}$ ○	$\frac{4}{3}$ ○		$\frac{1}{0}$ △	2	6	11	2
磐田西	$\frac{4}{1}$ △	$\frac{5}{3}$ ○	$\frac{8}{4}$ ○		2	8	17	1

平成30年度静岡県高等学校新人体育大会剣道競技

期 日：平成31年1月12日・1月13日

会 場：富士市立富士川体育館

成 績 一 覧 表

団体戦	男 子	女 子
優 勝	磐田東高等学校	磐田西高等学校
準優勝	浜名高等学校	吉原高等学校
第3位	磐田西高等学校	浜名高等学校
第3位	駿河総合高等学校	浜松湖南高等学校
第5位	吉原工業高等学校	浜松聖星高等学校
第5位	静岡東高等学校	榛原高等学校
第5位	浜松湖北高等学校	浜松湖北高等学校
第5位	池新田高等学校	星陵高等学校

※男子優勝校・準優勝校と女子優勝校・準優勝校は
第28回全国高等学校剣道選抜大会（3/26～3/28 愛知県春日井市）への出場権を有する。
※男女1～8位の学校は
第5回東海高等学校剣道選抜大会（2/17 静岡県浜松市）への出場権を有する。

個人戦	男 子		女 子	
優 勝	杉山 輝	吉原工業	川合 芳奈	東海大学付属静岡翔洋
準優勝	佐藤 優芽	東海大学付属静岡翔洋	松下 陽日	磐田西
第3位	鈴木 寛	浜名	遠藤 華	吉原
第3位	飯野 耀大	浜松湖北	梅田 美海	磐田西