

令和3年度 静岡県高等学校新人大会 剣道競技静岡県中部地区予選会

日時・会場 令和3年11月6日(土) 9:30 女子団体戦 開始式 13:30 男子個人戦 開始式
会場 静岡農業高等学校

11月7日(日) 9:15 女子個人戦 開始式 13:00 男子団体戦 開始式
会場 静岡農業高等学校

一大会役員一

顧問 静岡県剣道連盟会長 吉村 勝
会長 静岡県高等学校体育連盟中部支部長 小野田 秀生

一競技役員一

競技委員長 静岡県高等学校体育連盟 剣道中部地区委員長 柳澤 義浩
審判長 静岡県立静岡農業高等学校 顧問 太田 統之
審判員

11/6(土)	第1試合場	第2試合場	第3試合場	第4試合場
審判主任	栗山 雅史	相馬 康人	柳澤 正人	西山 正仁
審判員：順不同	鈴木 重幸	安齋 雄輝	岩辺 薫	甲賀 大輔
	浦田 直也	佐野 敦紀	杉浦 幸乃	有賀 允俊
	渡邊 史晃	松永 直也	清水 敬也	水野 信吾
	寺田 匡太郎	森 広幸	小関 淳	須藤 和平
	松田 有生	押尾 武史	高橋 俊樹	杉山 剛英
	黒柳 友義	長谷川 匡哉	加藤 優	藤澤 宗樹
	植田 正幸			

11/7(日)	第1試合場	第2試合場	第3試合場	第4試合場
審判主任	栗山 雅史	柳澤 正人	相馬 康人	西山 正仁
審判員：順不同	杉浦 幸乃	安齋 雄輝	佐野 敦紀	寺田 匡太郎
	浦田 直也	岩辺 薫	小関 淳	松永 直也
	清水 敬也	有賀 允俊	甲賀 大輔	水野 信吾
	森 広幸	高橋 俊樹	植田 正幸	渡邊 史晃
	松田 有生	押尾 武史	望月 邦央	塩澤 昌史
	芳岡 遵一	長谷川 匡哉	加藤 優	藤澤 宗樹

総務 高橋 俊樹・甲賀 大輔
記録係 榛葉 啓太・岡崎 翔太
検量係 安齋 雄輝・清水 敬也・寺田 匡太郎・浦田 直也・山梨 達也・山田 義勝
試合場主任 第1試合場 櫻井亜希子 第2試合場 三浦徹也 第3試合場 小林理恵 第4試合場 渡井将希
試合場係 第1試合場 立花剛・山梨達也 第2試合場 鈴木裕・小川京子
第3試合場 山田義勝・塩谷政宏 第4試合場 芦川すみれ・久保寺将
試合場補助員 第1試合場 駿可総合 第2試合場 静岡翔洋 第3試合場 静岡東 第4試合場 静岡東(各試合場2名)
駐車場係 静岡農業高等学校剣道部・保護者会 他

式次第

11/6 (土) 開始式

- (1) 開式のことば
- (2) 競技委員長挨拶
- (3) 審判長注意
- (4) 試合運営上注意
- (5) 閉式のことば

*試合開始時刻の指示

11/7 (日) 開始式

- (1) 開式のことば
- (2) 競技委員長挨拶
- (3) 審判長注意
- (4) 試合運営上注意
- (5) 閉式のことば

*試合開始時刻の指示

※各部門ごと表彰式を行う

試合進行上の注意

試合要領

個人戦

・ベスト4までの選手を表彰

1位～8位は順位決定戦を実施する。9位～16位の決定は上位・下位に進む振り分けの試合を行った後に抽選を行う。

・決勝戦は第1試合場・三位決定戦は第3試合場で同時に実施する。

試合時間...4分

延長は試合の決するまで、4分ずつ時間を区切って行う。

団体戦

・男子12校、女子9校が県大会出場

◎男子は1位から8位の順位決定戦を行う。

敗者戦上位4校は9位～12位の抽選を行い、順位を決定する。

◎女子はベスト4以外で敗者戦を行い、5位から9位までを決定する。

試合時間...4分

時間内に決しない場合は引き分け。勝者数、取得本数同数の時はその試合に出場した者の中から1名代表を選び、代表戦を行う。4分1本勝負を行い時間内に決しない場合は、試合の決するまで4分ずつ時間を区切って行う。

*** 県大会は1月15日・16日(土・日)**

会場 サラグリーンアリーナ

15日男子個人・女子団体、16日女子個人・男子団体

留意事項

- ビン・缶・ペットボトル類、昼食弁当の空等は必ず持ち帰ってください。
- 引率者・保護者の喫煙は指定された場所をお願いします。
(その他の場所での喫煙はご遠慮ください。)
- 靴・竹刀・防具等の必需品、および貴重品の管理を徹底してください。
紛失の場合の責任は取れません。
- 新型コロナウイルス感染症対策に御協力願います。
- 一般の入場については、個人戦では試合者1名につき2人、団体戦では各学校7名とさせていただきます。
- 入れ替え制ですので、試合が終了しましたら速やかに席を空けてください。

開場説明図

本部席

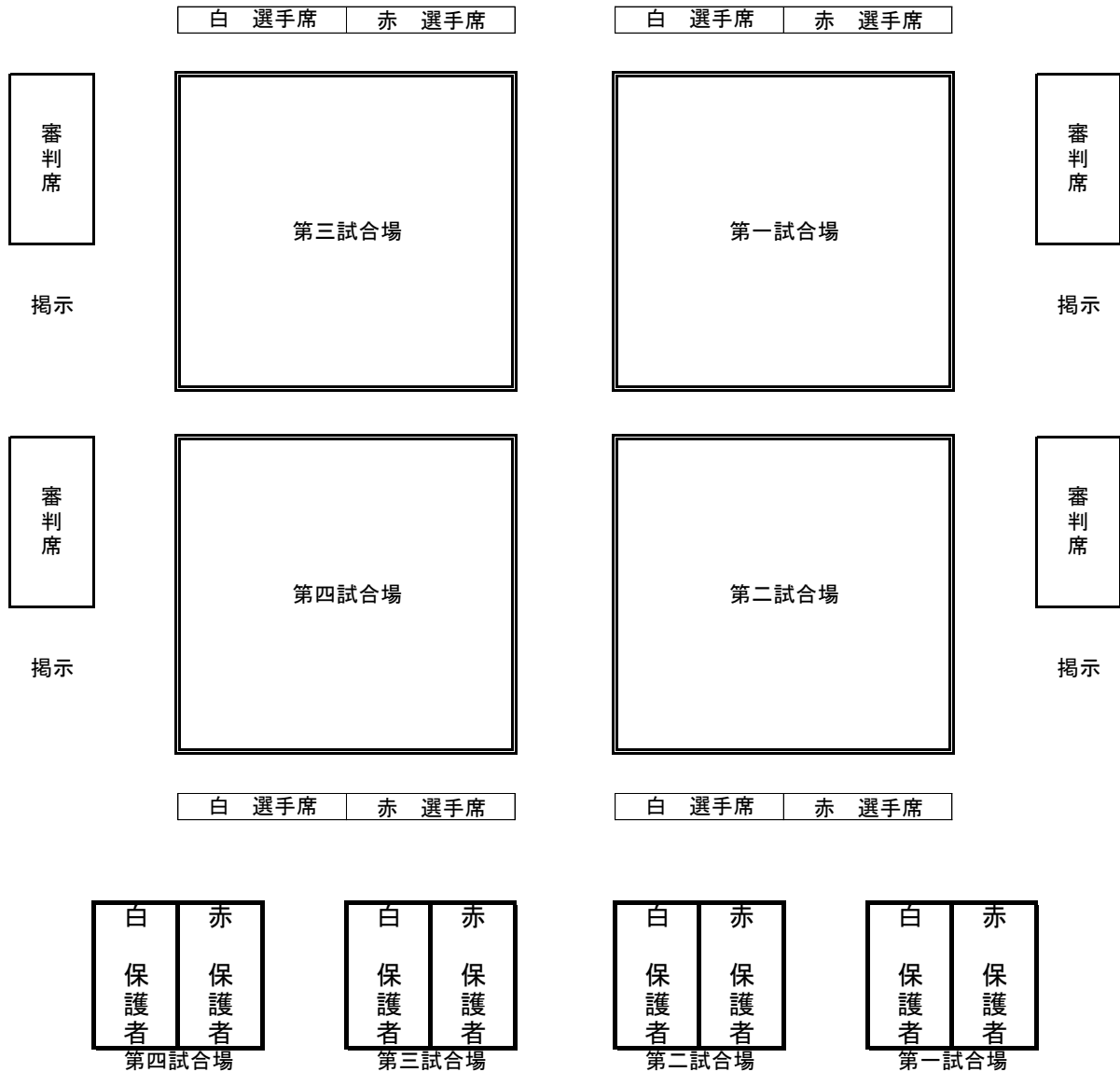

保護者席は、各試合場 赤白×7席→入れ替え制

二階席（次回試合チーム保護者 フリースペース）

剣道場

練習会場
一部、待機場所

剣道場二階

帰宅時、更衣場所
階段上がり、和室

卓球場

審判顧問会議

男子個人戦（1）

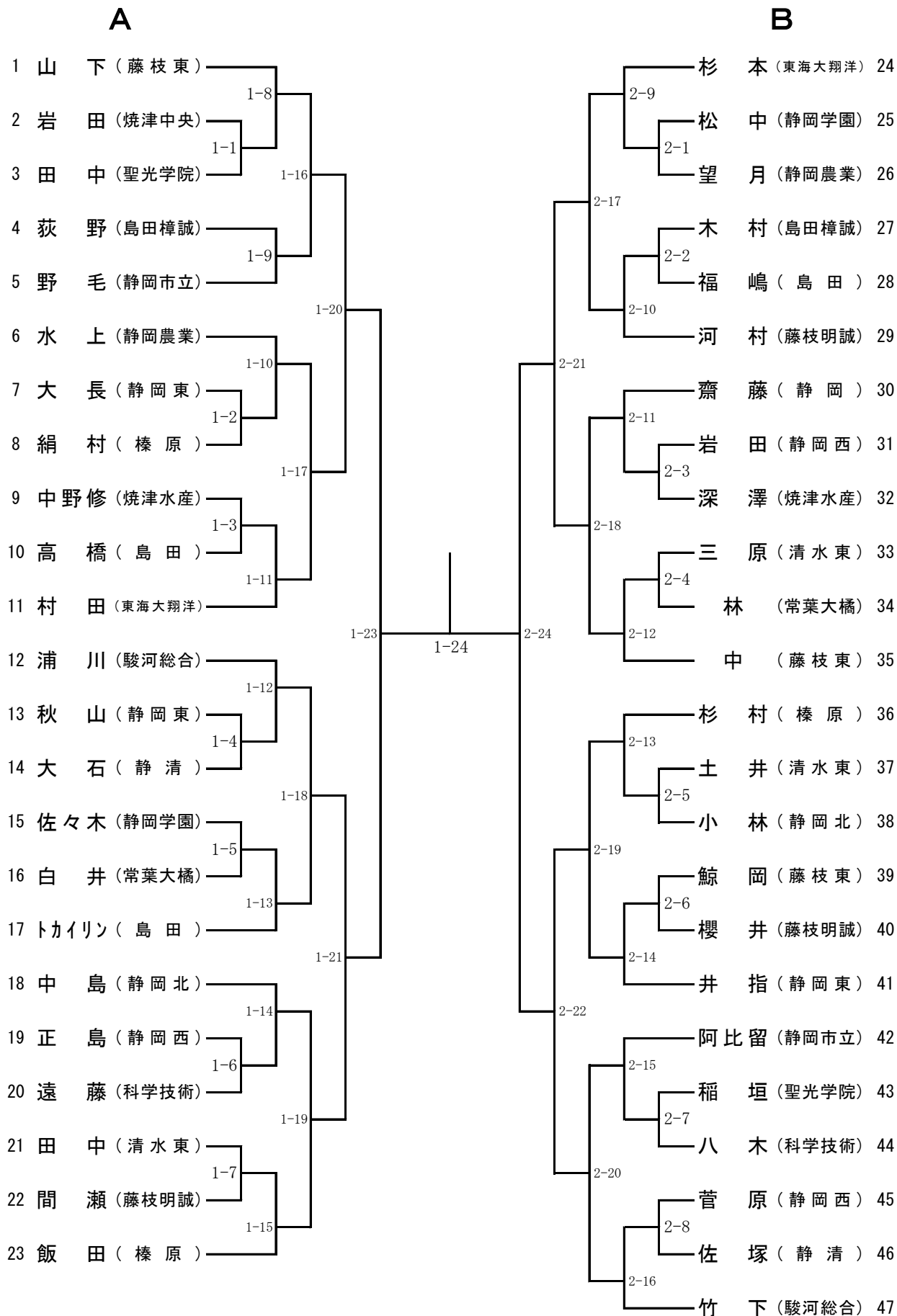

男子個人戦（2）

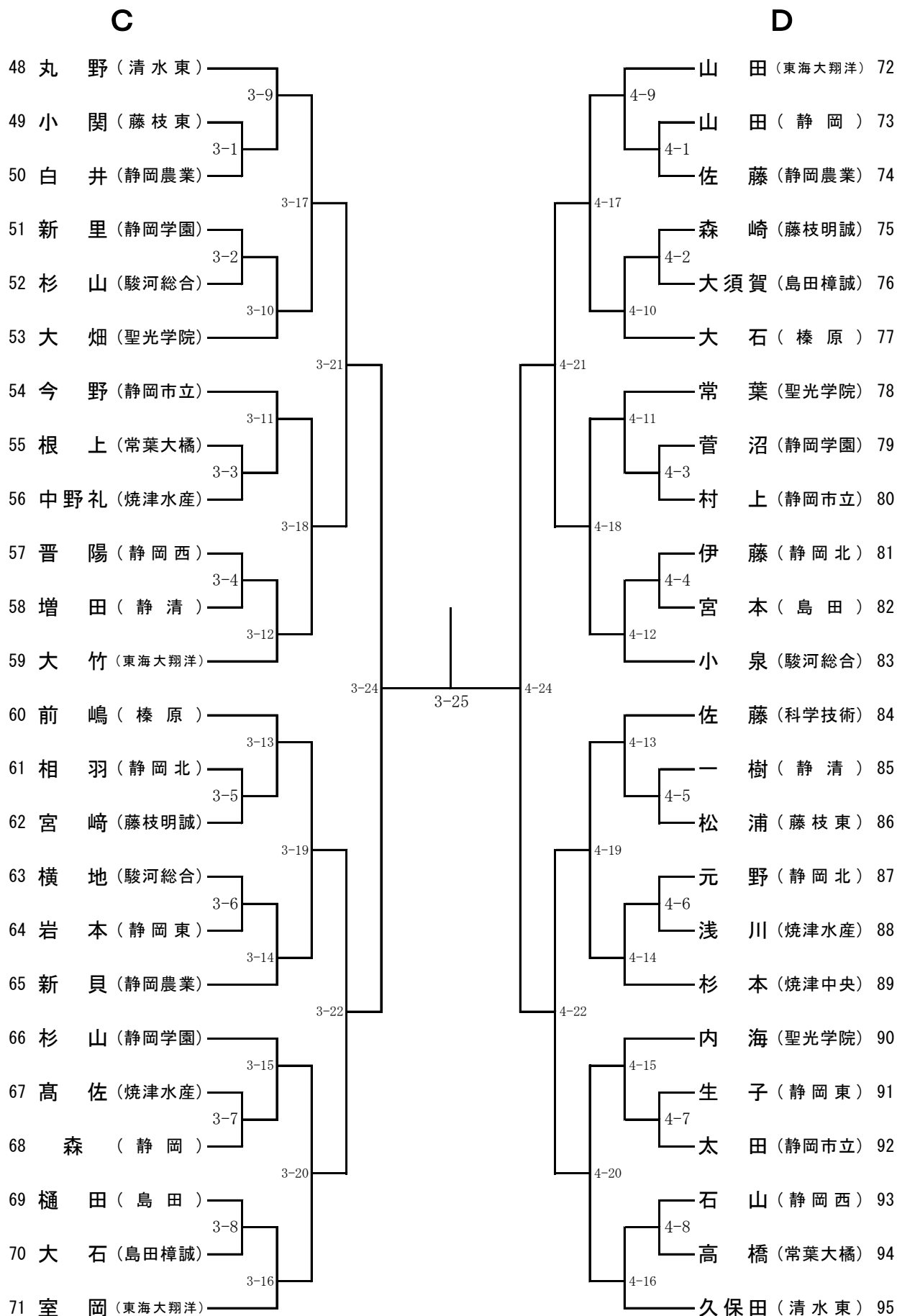

男子個人戦 順位決定戦

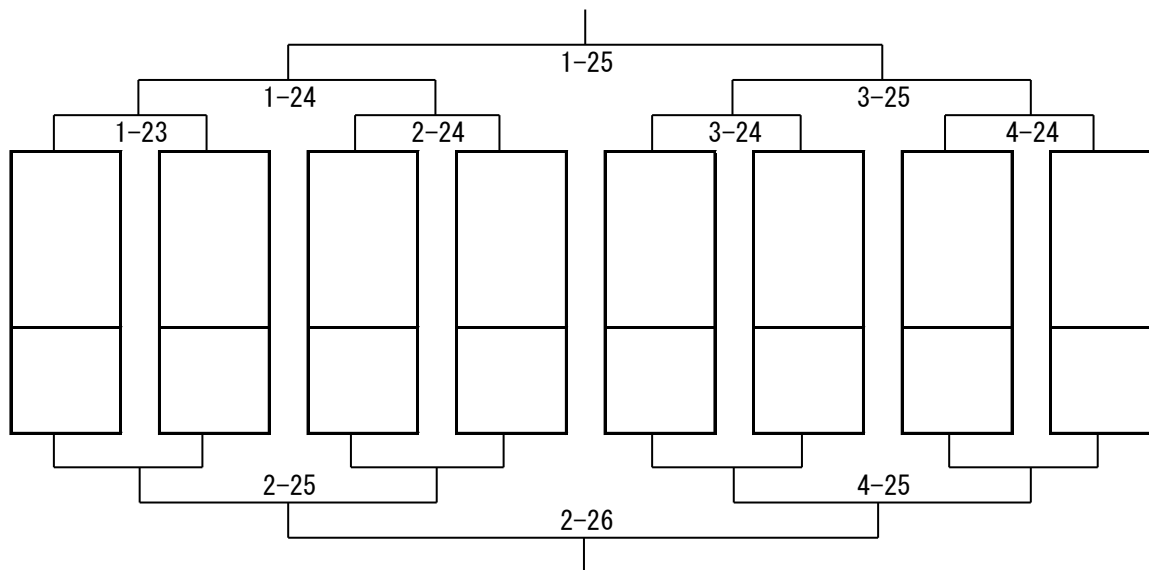

7・8位決定戦

5・6位決定戦

3位決定戦

決勝

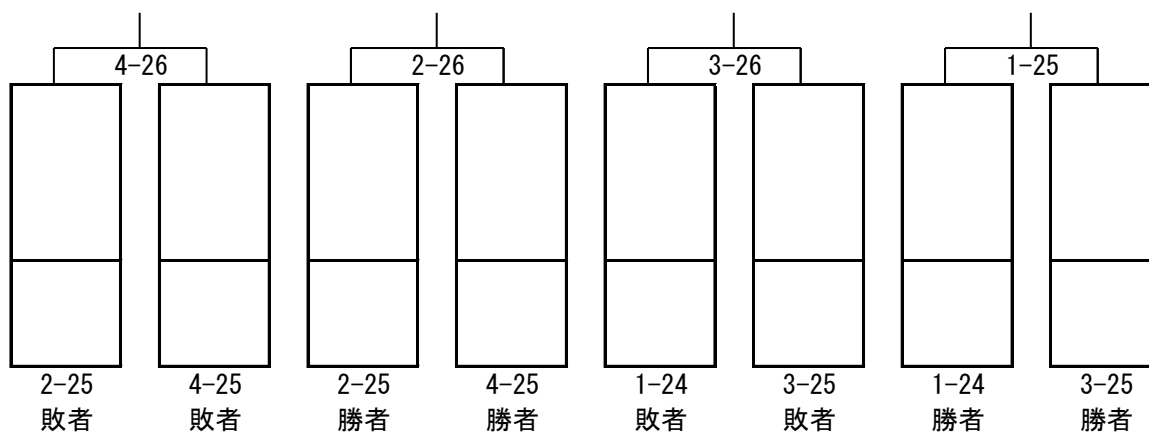

9～12位・13～16位振り分け戦（試合後、放送で抽選の呼び出しをします）

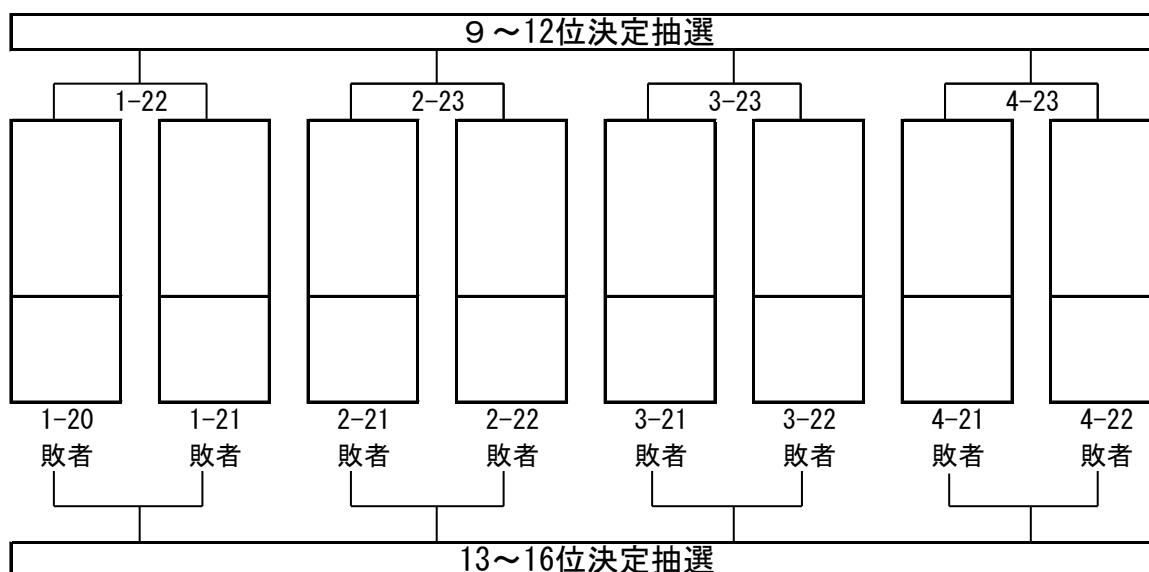

女子個人戦（1）

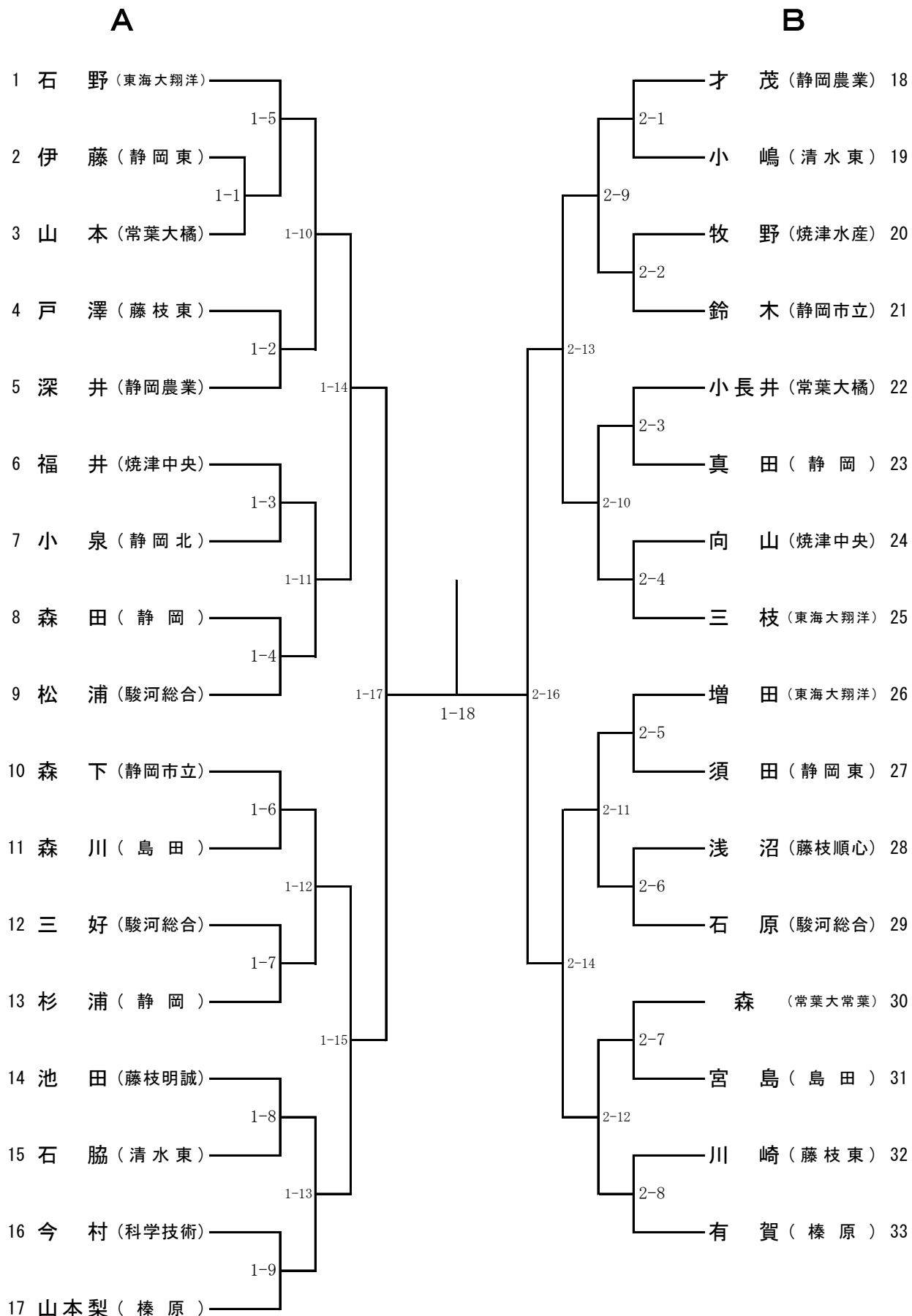

女子個人戦（2）

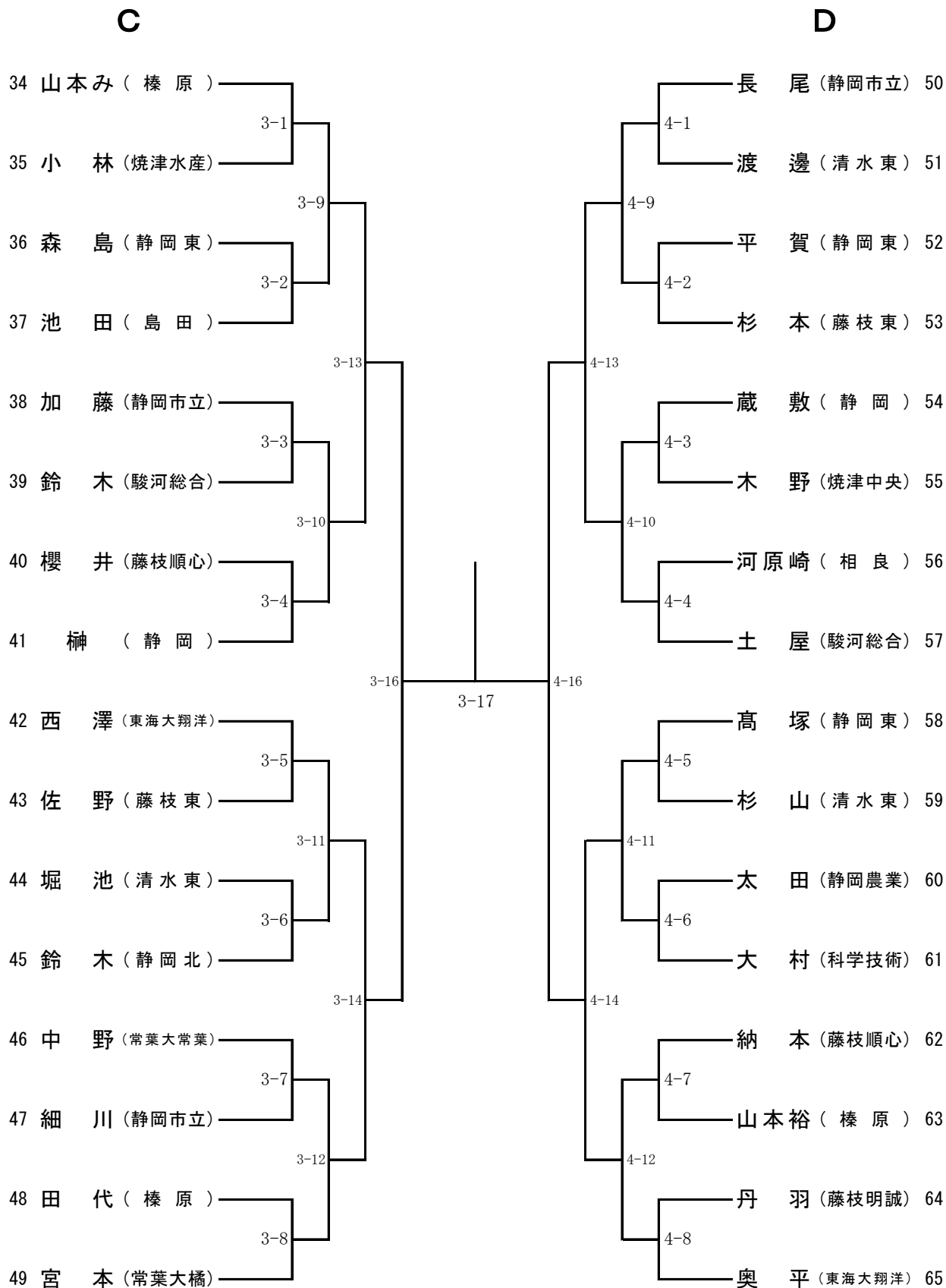

女子個人戦 順位決定戦

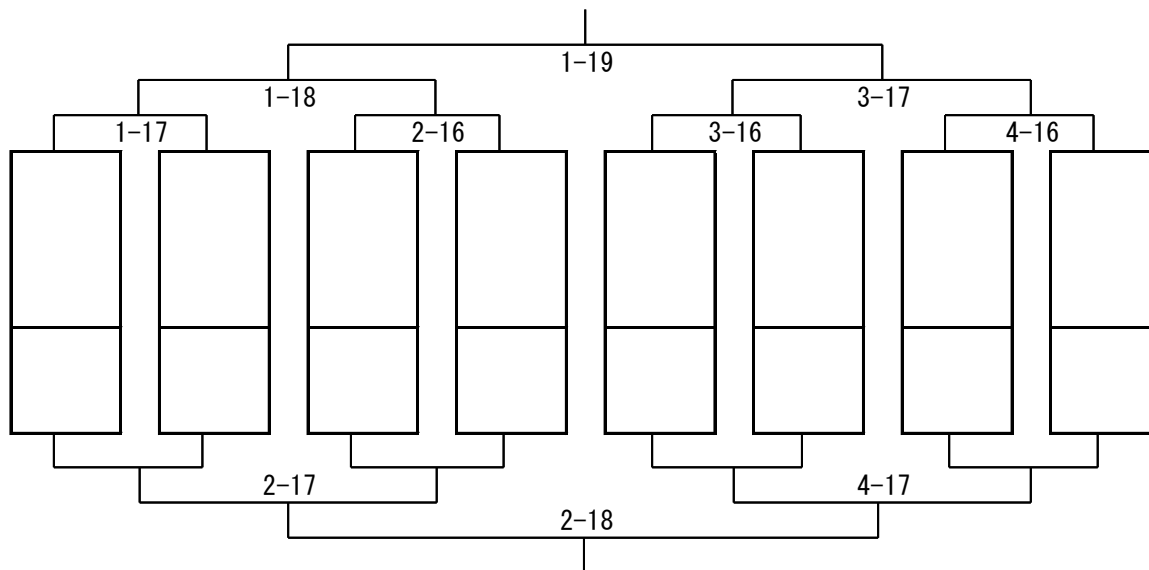

7・8位決定戦

5・6位決定戦

3位決定戦

決勝

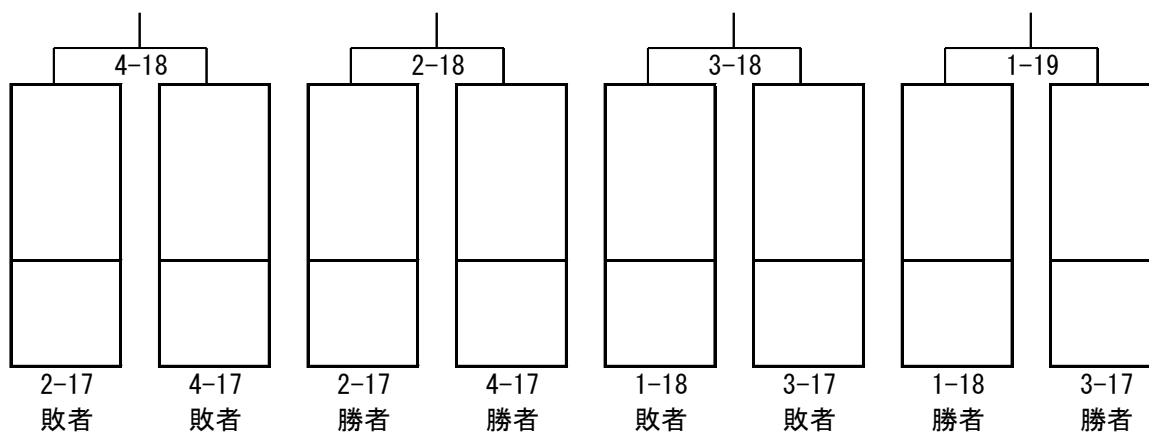

9～12位・13～16位振り分け戦（試合後、放送で抽選の呼び出しをします）

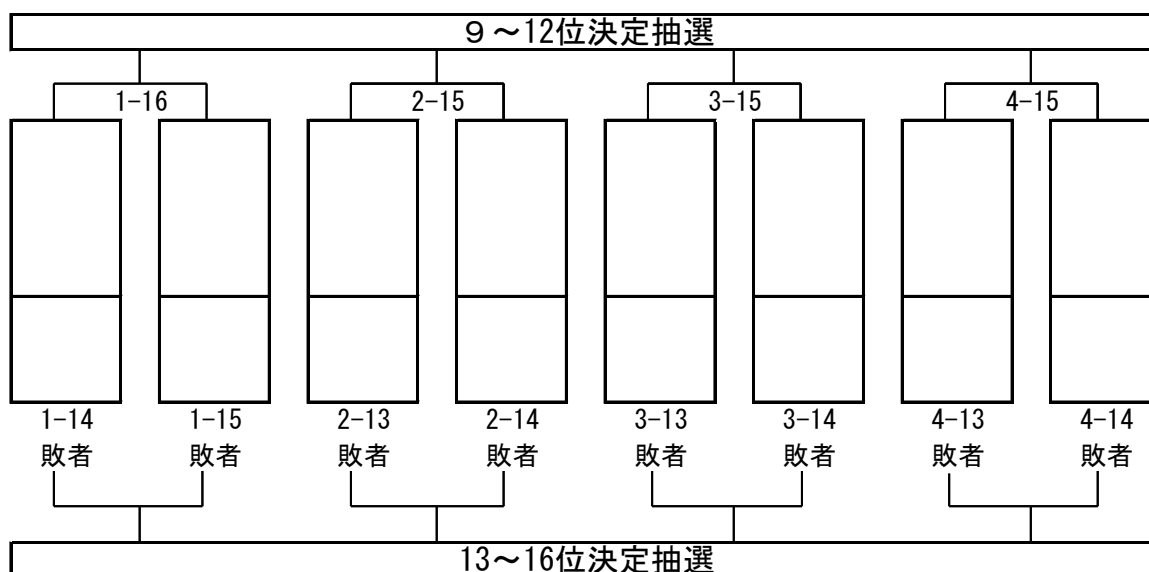

令和3年度 静岡県高校新人剣道大会 中部地区大会

(男子団体)

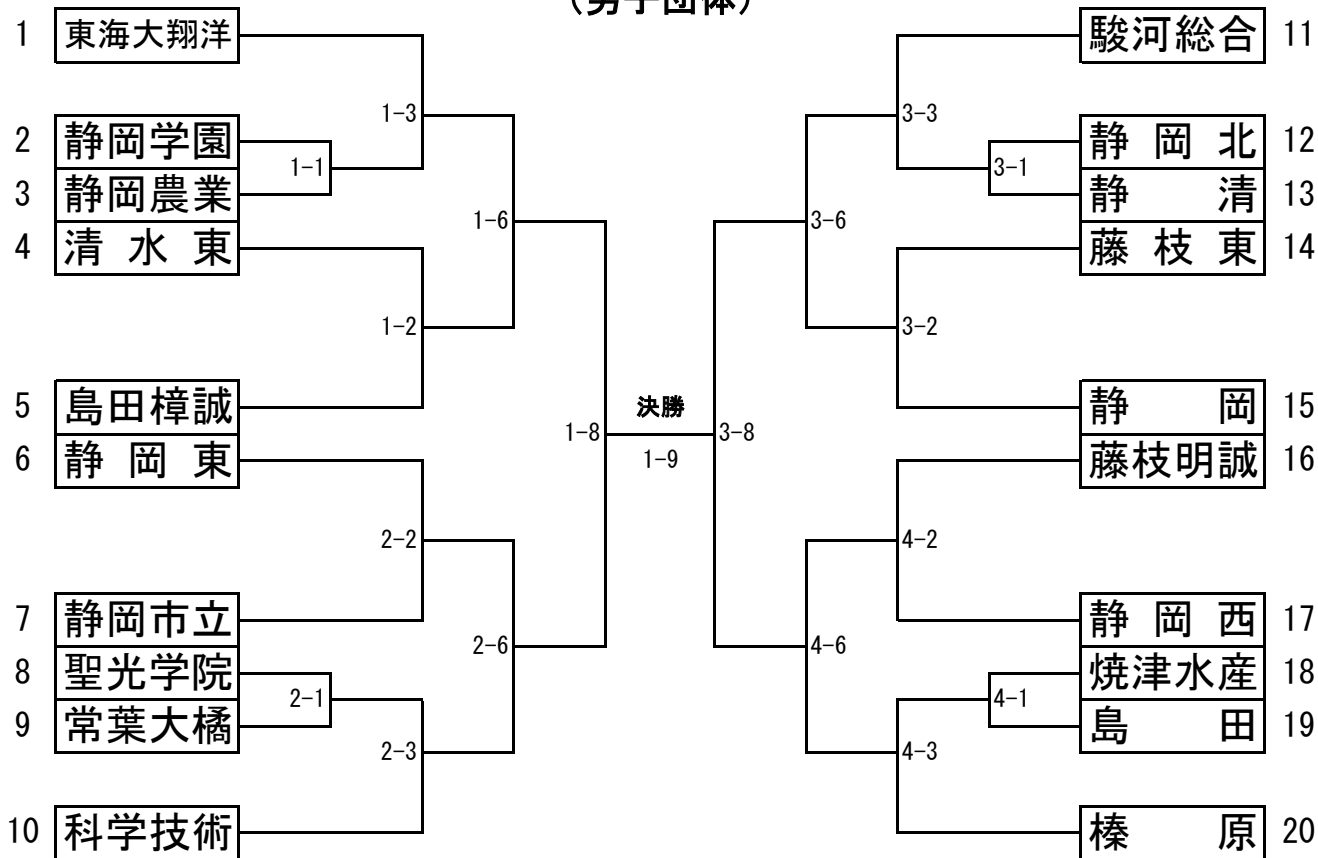

9~16位 振り分け戦

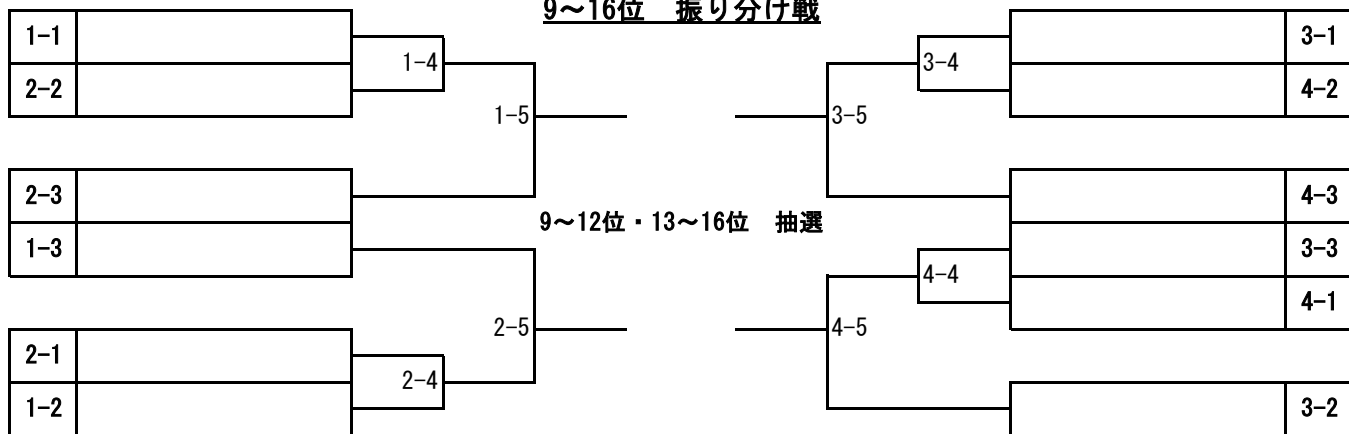

5~8位 決定戦

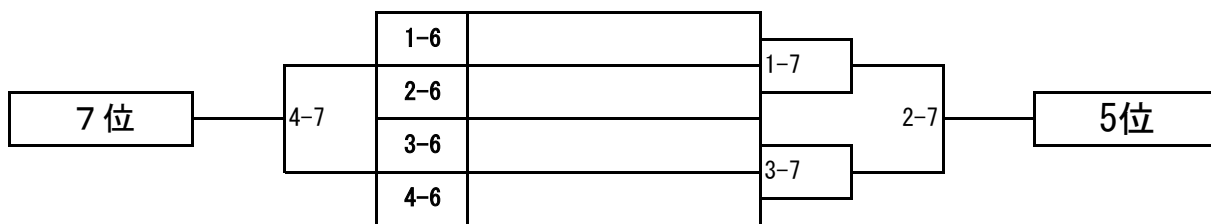

決勝戦

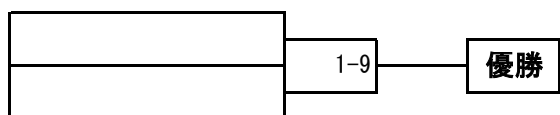

3位決定戦

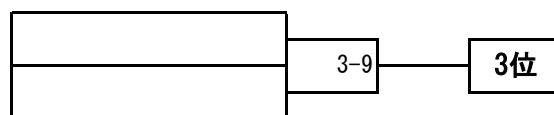

令和3年度 静岡県高校新人剣道大会 中部地区大会

(女子団体)

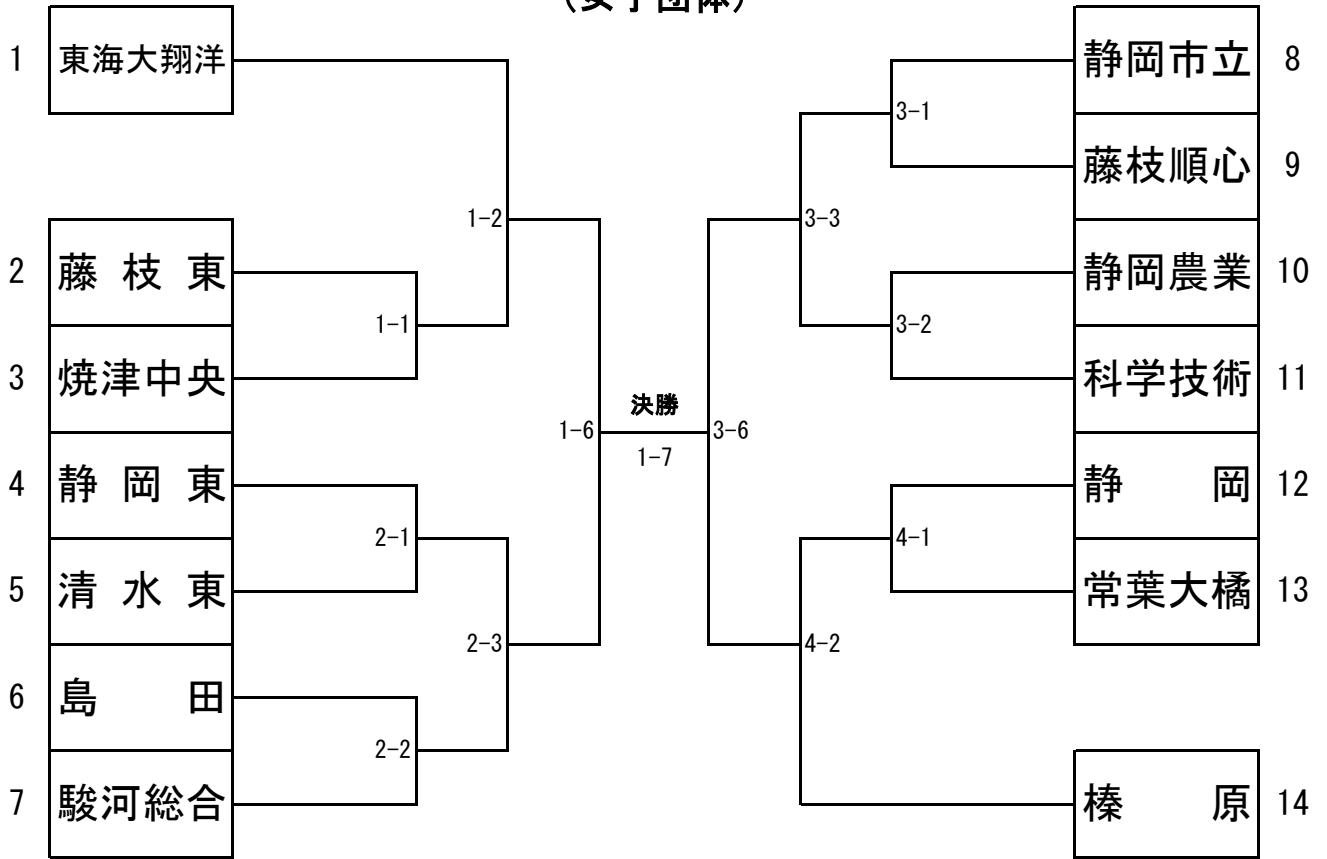

5・6位 決定戦

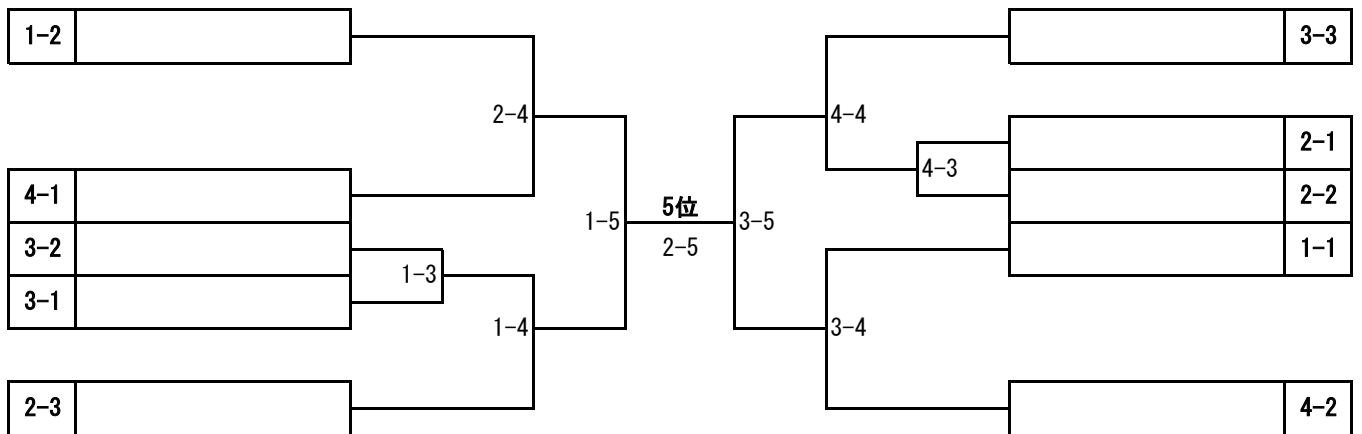

7・8位 決定戦

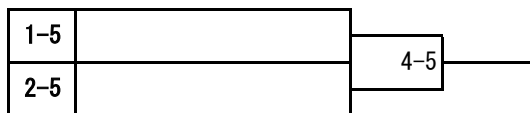

3位決定戦

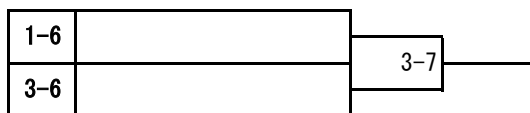

9位 決定戦

