

# 令和5年度 静岡県高等学校新人大会 剣道競技静岡県中部地区予選会

日時・会場 令和5年11月11日(土) 10:00 開会式 男女個人戦

会場 島田樟誠高等学校

11月12日(日) 9:30 開始式 男女団体戦

会場 島田樟誠高等学校

## 一大会役員一

顧問 静岡県剣道連盟会長 二橋 高弘  
会長 静岡県高等学校体育連盟中部支部長 朝倉 徹

## 一競技役員一

競技委員長 静岡県高等学校体育連盟 剣道中部地区委員長 甲賀 大輔  
審判長 静岡県立静岡商業高等学校 太田 統之  
審判員 \_\_\_\_\_

11/11(土)	第1試合場	第2試合場	第3試合場	第4試合場
審判主任	村田 貴宏	柳澤 義浩	西山 正仁	相馬 康人
審判員：順不同	清水 敬也	有賀 允俊	清水 一利	水野 信吾
	浦田 直也	植田 正幸	杉浦 幸乃	岩辺 薫
	佐野 敦紀	渡邊 史晃	森 広幸	寺田 匡太郎
	齋藤 司	松永 直也	大嶋 訓之	芦川 すみれ
	三村 博史	須藤 和平	西澤 陽介	須田 彰宏
	高橋 俊樹	押尾 武史	磯辺 貴一	杉山 剛英
	増田 英斗	増田 晃典	大石 剛志	長谷川 匡哉
高尾 遼太	鈴木 練太			

11/12(日)	第1試合場	第2試合場	第3試合場	第4試合場
審判主任	栗山 雅史	柳澤 義浩	西山 正仁	相馬 康人
審判員：順不同	清水 敬也	有賀 允俊	清水 一利	水野 信吾
	浦田 直也	植田 正幸	杉浦 幸乃	岩辺 薫
	佐野 敦紀	渡邊 史晃	森 広幸	寺田 匡太郎
	齋藤 司	須藤 和平	大嶋 訓之	芦川 すみれ
	三村 博史	押尾 武史	西澤 陽介	須田 彰宏
	藤田 智章	塩澤 昌史	芳岡 遵一	黒柳 友義
	田畑 克浩	森本 和夫	加藤 優	鈴木 翔平

総務 清水 一利・有賀 允俊

記録係 榛葉 啓太・山田 義勝

検量係 寺田 匡太郎・清水 敬也・浦田 直也・渡邊 史晃

試合場主任 ①橋本 勝明 ②千葉 涼子 ③小林 理恵 ④櫻井 亜希子

試合場補助員 11日 ①清東(4)鈴木裕 ②樟誠(3)清東(1)本間 ③榛原(2)清東(2)齋藤雅 ④橋(2)静市(2)小川

12日 ①清東(3)明誠(1)塩谷 ②静市(2)清東(2)小川 ③榛原(3)樟誠(1)齋藤雅 ④橋(2)静北(2)本間

駐車場係 山田 義勝・鈴木 裕・齋藤 雅・島田樟誠高校剣道部保護者

## 式次第

### 11/11 (土) 開会式

- (1) 開式のことば
- (2) 競技委員長挨拶
- (3) 審判長注意
- (4) 選手宣誓 (男女・静岡翔洋)
- (5) 試合運営上注意
- (6) 閉式のことば

\*試合開始時刻の指示

### 11/12 (日) 開始式

- (1) 開式のことば
- (2) 競技委員長挨拶
- (3) 審判長注意
- (4) 試合運営上注意
- (5) 閉式のことば

\*試合開始時刻の指示

## ※各日ごと表彰式を行う

### 試合進行上の注意

### 試合要領

#### 個人戦

- ・男女ベスト16が県大会出場
  - ・ベスト4までの選手を表彰
- 1位～8位は順位決定戦を実施する。9位～16位の決定は上位・下位に進む振り分けの試合を行った後に抽選を行う。

試合時間 4分

延長は試合の決するまで、4分ずつ時間を区切って行う。

#### 団体戦

- ・男子12校、女子8校が県大会出場
  - ・男女ベスト4までの学校を表彰
- ◎男子は1位から8位の順位決定戦を行う。  
敗者戦上位4校は9位～12位の抽選を行い、順位を決定する。
- ◎女子は1位から8位の順位決定戦を行う。

試合時間 4分

時間内に決しない場合は引き分け。勝者数、取得本数同数の時はその試合に出場した者の中から1名代表を選び、代表戦を行う。4分1本勝負を行い時間内に決しない場合は、試合の決するまで4分ずつ時間を区切って行う。

県大会は1月13日・14日(土・日)

会場 浜北総合体育館

13日男子個人・女子団体、14日女子個人・男子団体

### 留意事項

- ビン・缶・ペットボトル類、昼食弁当の空等は必ず持ち帰ってください。
- 靴・竹刀・防具等の必需品、および貴重品の管理を徹底してください。紛失の場合の責任は取れません。



# 令和5年度静岡県高校新人体育大会剣道競技中部地区予選

(女子団体)

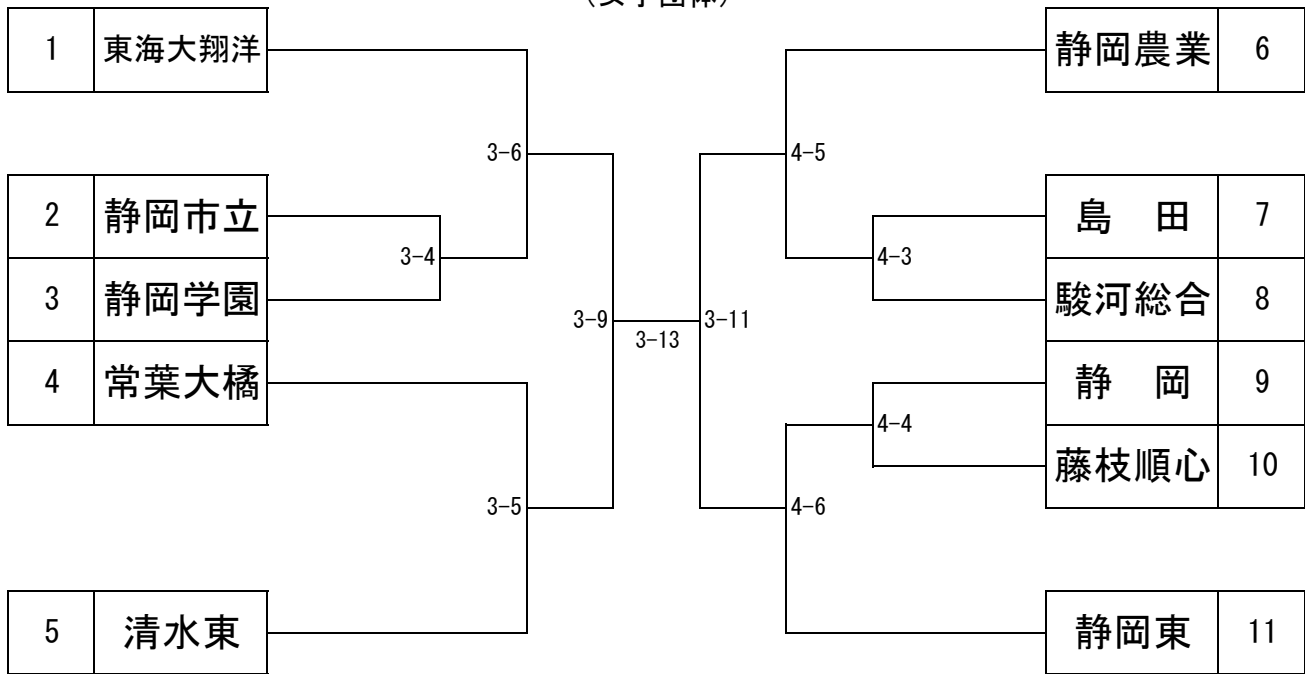

## 5~8位 決定戦

準々決勝の敗者→抽選によりア・イ・オ・カのいずれかへ 1回戦の敗者→抽選によりウ・エ・キのいずれかへ

Aリーグ	ア	イ	ウ	エ	勝点	勝数	勝者数	得本数	順位
ア		3-10	3-8	3-7					
イ	3-10		4-7	4-9					
ウ	3-8	4-7		4-11					
エ	3-7	4-9	4-11						

Bリーグ	オ	カ	キ	勝点	勝数	勝者数	得本数	順位
オ		4-12	4-8					
カ	4-12		4-10					
キ	4-8	4-10						

勝点は勝ちを1点、引き分けを0.5点、負けを0点とする

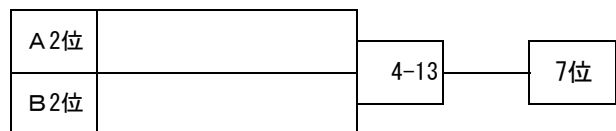
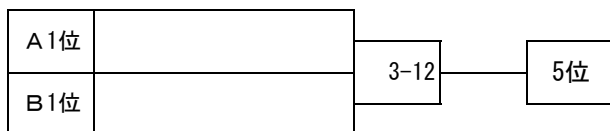

## 決勝戦

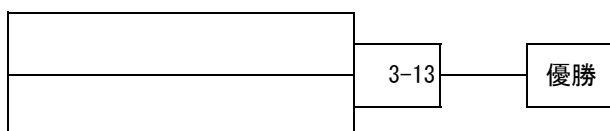

## 3位決定戦

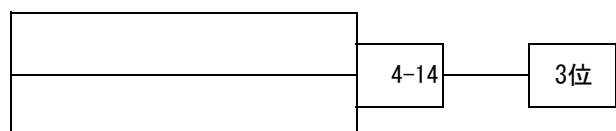

### 男子個人戦（1）

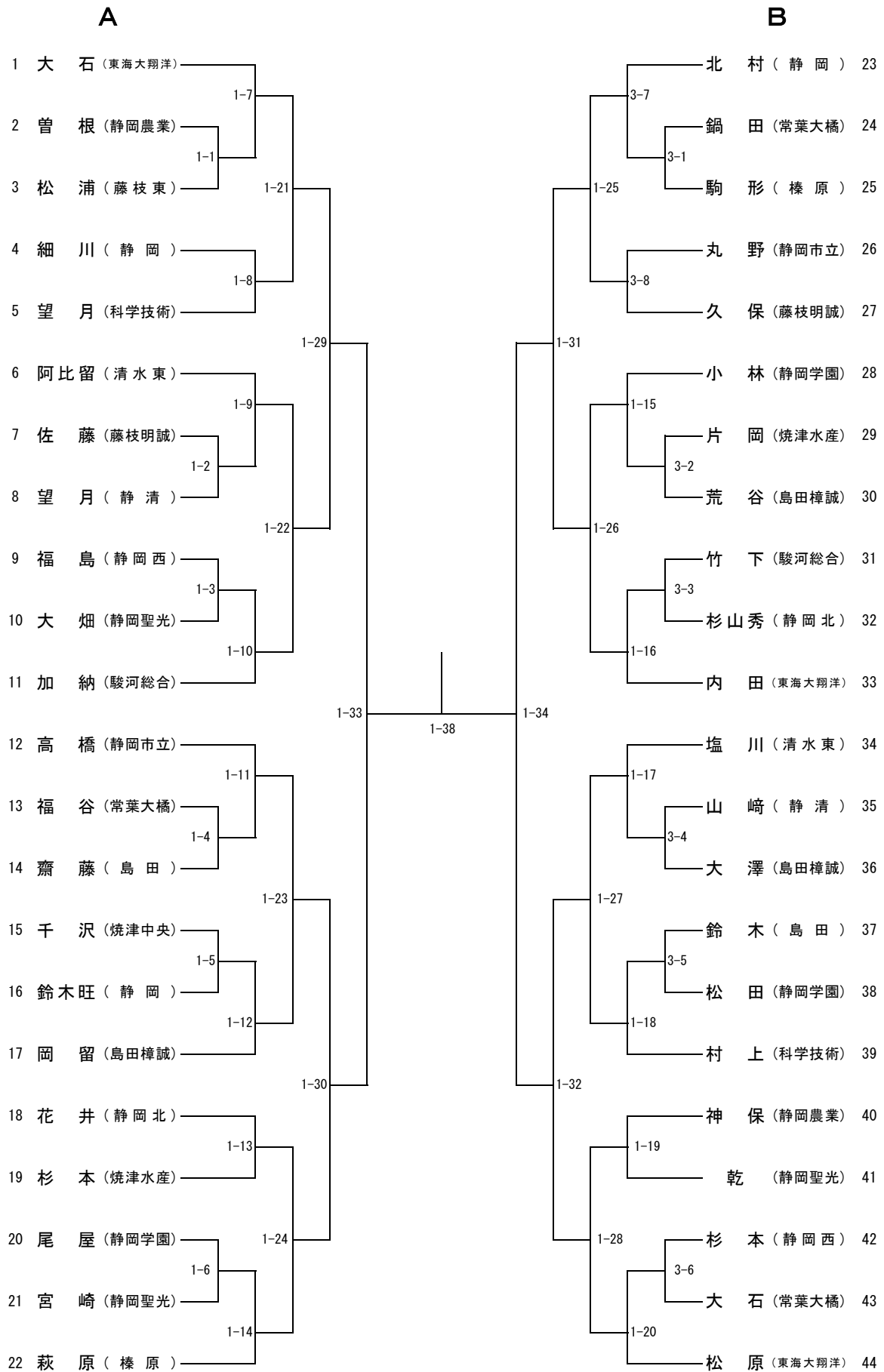

### 男子個人戦（2）

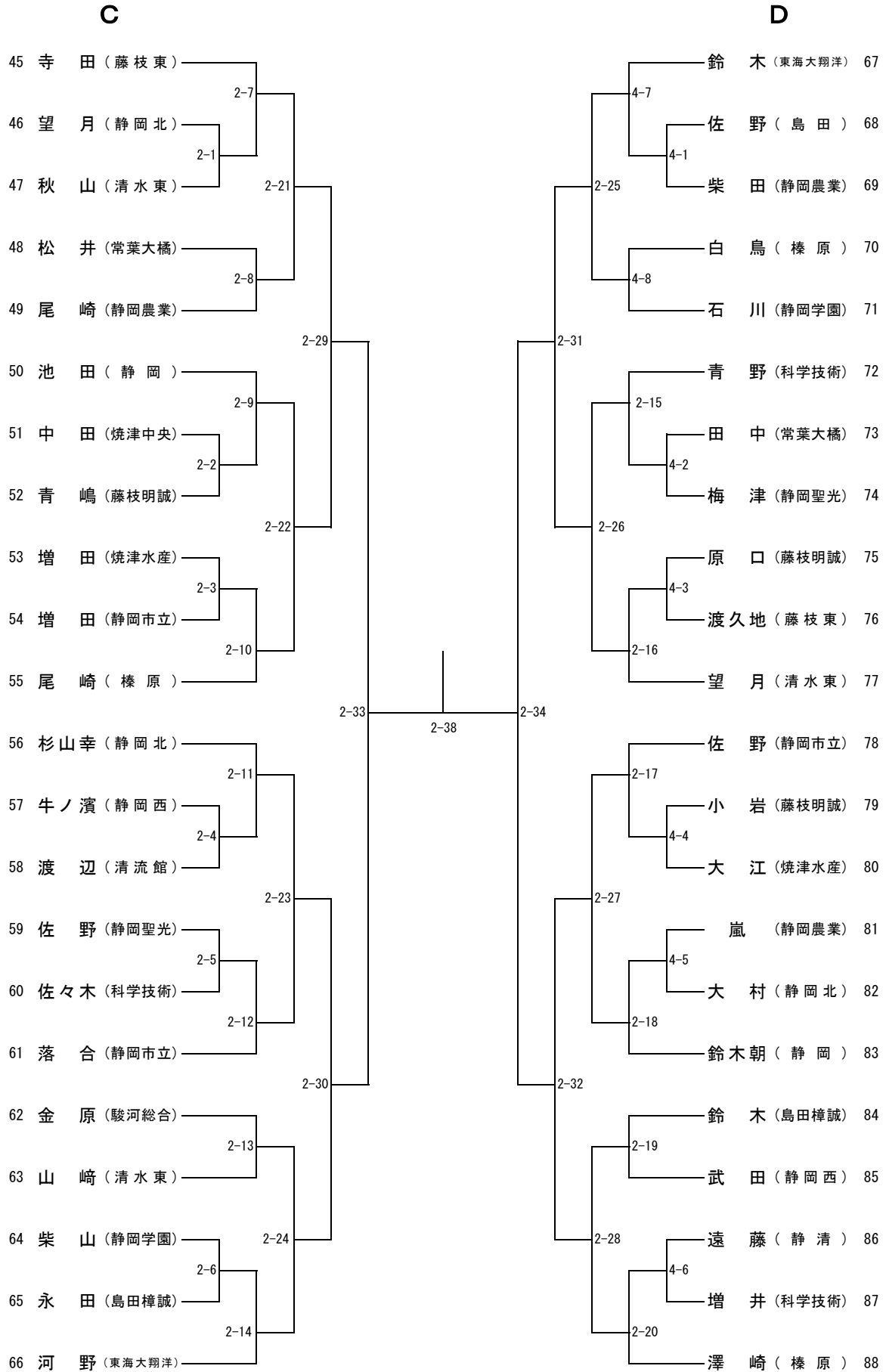

男子個人戦 順位決定戦

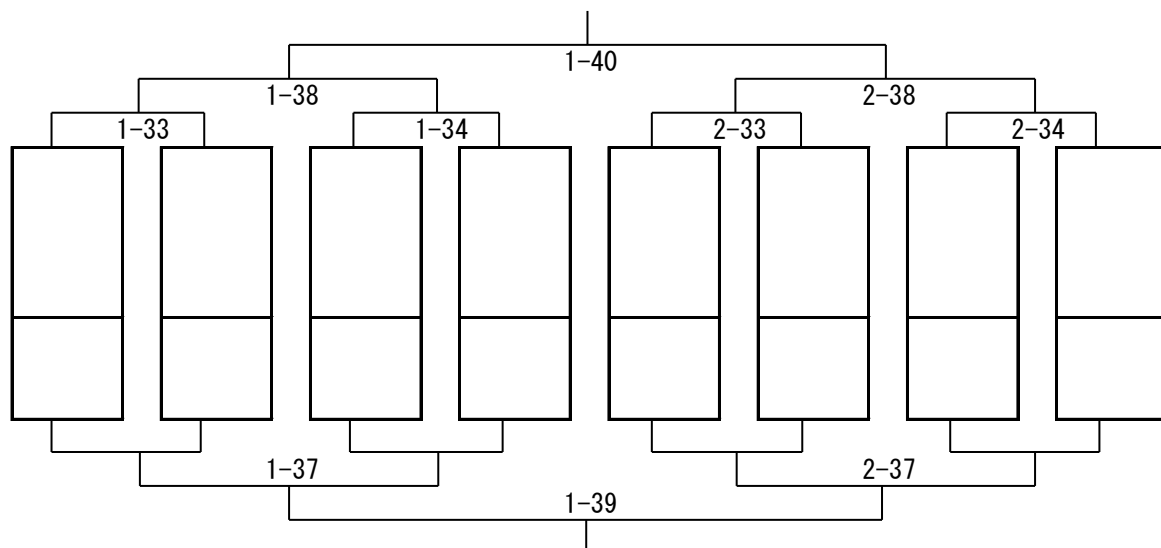

7・8位決定戦

5・6位決定戦

3位決定戦

決勝

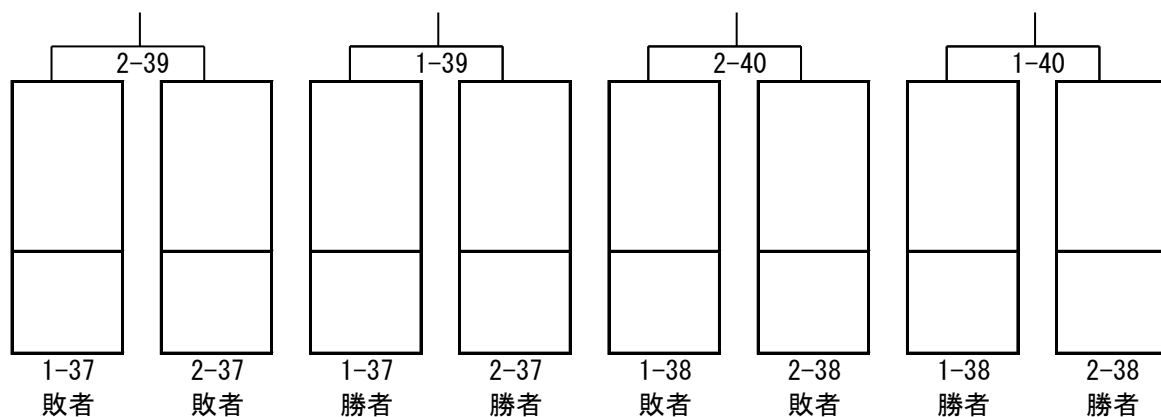

9～12位・13～16位振り分け戦（試合後、放送で抽選の呼び出しをします）

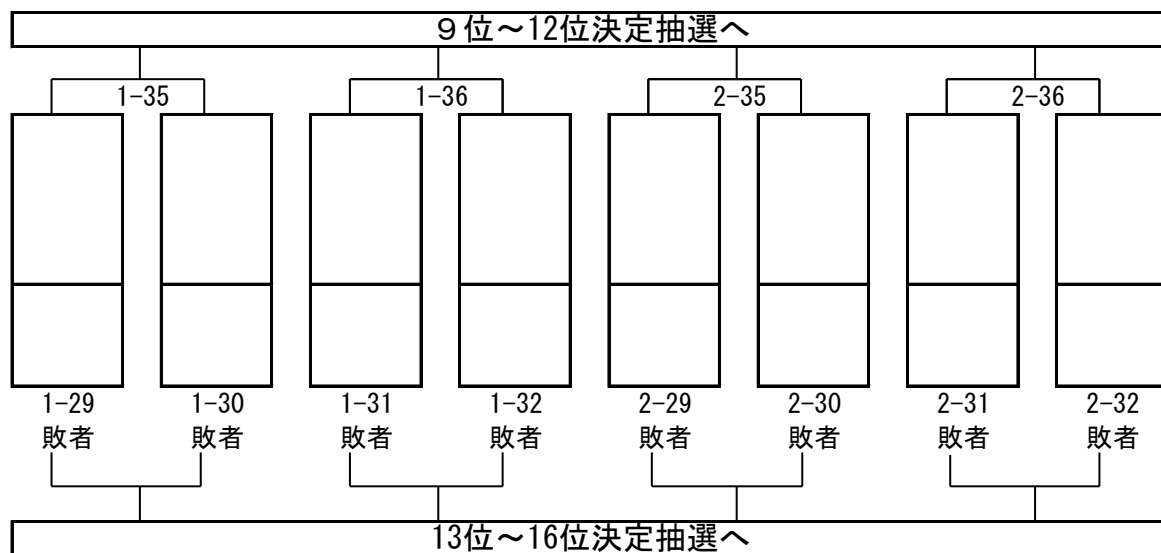

### 女子個人戦（1）

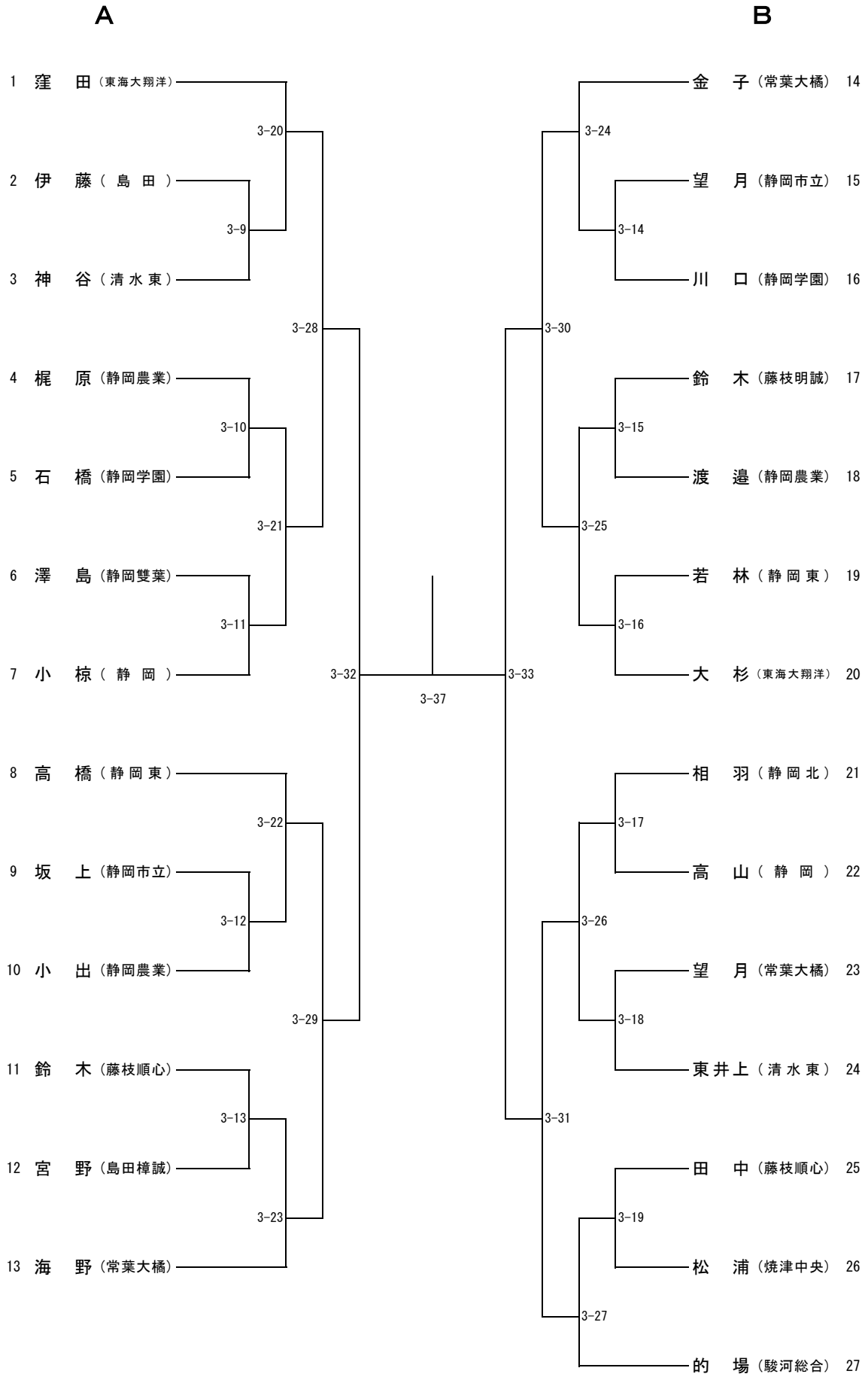



### 女子個人戦（2）

C

D

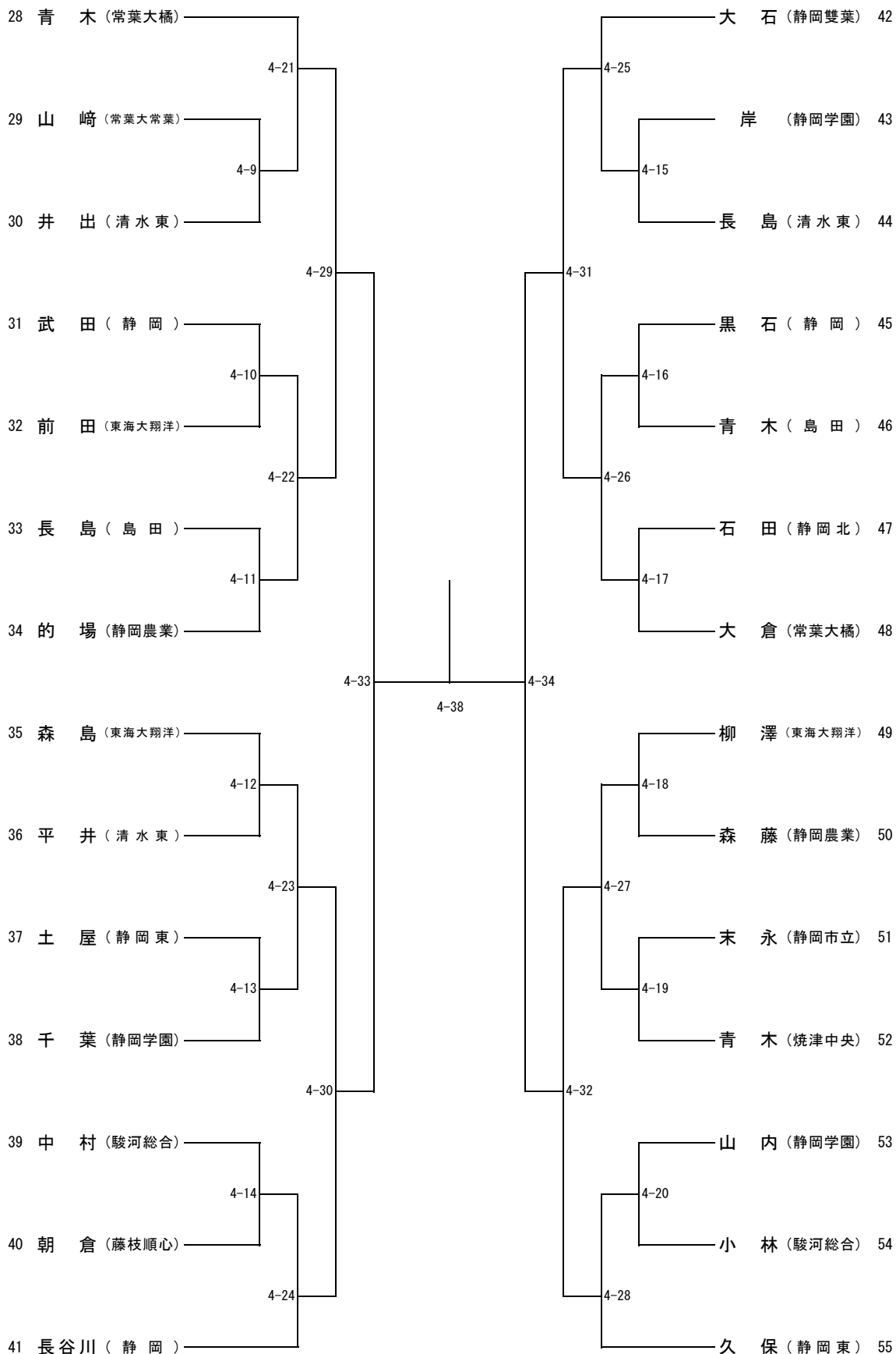

女子個人戦 順位決定戦

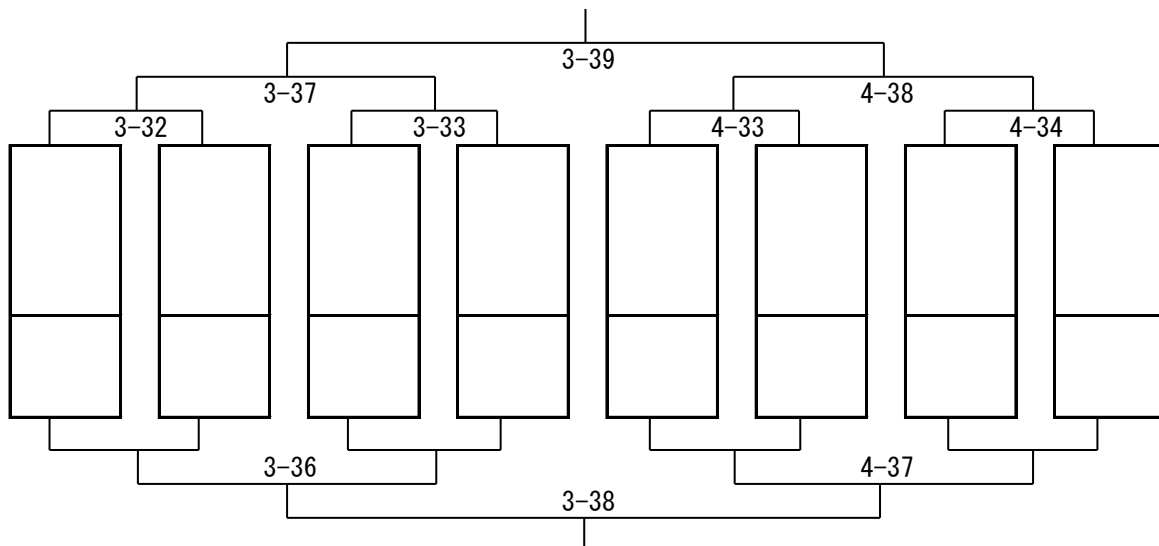

7・8位決定戦

5・6位決定戦

3位決定戦

決勝

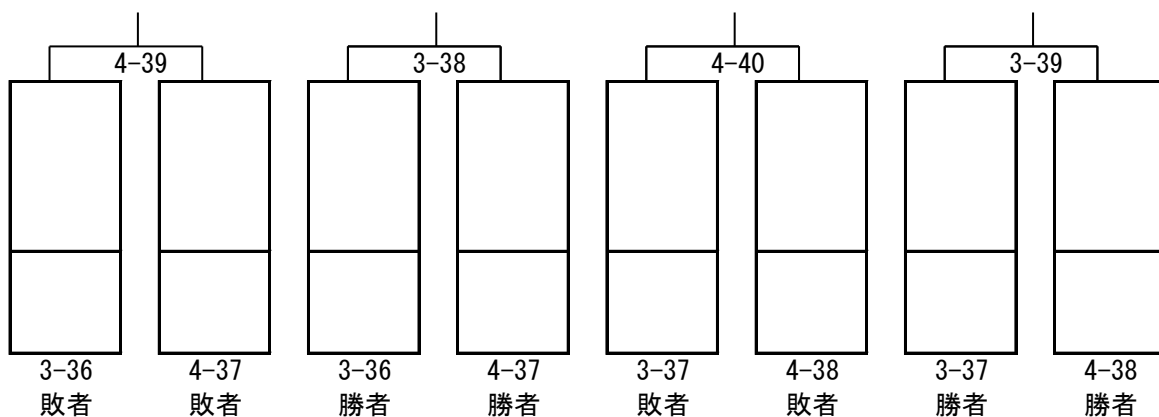

9～12位・13～16位振り分け戦（試合後、放送で抽選の呼び出しをします）

