

令和5年度

静岡県高等学校新人体育大会

剣道競技 東部地区予選会

期 日 令和5年 10月28日 ・ 11月4日

会 場 富士市立富士川体育館

主 催 静岡県高等学校体育連盟

静岡県教育委員会

(一社) 静岡県剣道連盟

後 援 (公財) 静岡県体育協会

主 管 静岡県高等学校体育連盟東部支部剣道専門部

大会役員

会 長 静岡県高等学校体育連盟東部支部長 櫻井祥行

副会長 静岡県高等学校体育連盟東部支部長 西川勝啓

委員長 県高体連東部支部剣道専門部委員長 山田正志

副委員長 県高体連東部支部剣道専門部副委員長 鈴木睦未

県高体連東部支部剣道専門部副委員長 樫下大祐

式 次 第 10月28日(土)

開会式 9:20

- 1 一 同 礼
- 2 開 会 宣 言
- 3 大 会 会 長 挨 拶
- 4 競 技 委 員 長 挨 拶
- 5 審 判 長 注 意
- 6 選 手 宣 誓 (前年度優勝校主将)
- 7 一 同 礼

表彰式

- 1 一 同 礼
- 2 成 績 発 表
- 3 表 彰
- 4 一 同 礼

式 次 第 11月4日(土)

開始式 9:20

- 1 一 同 礼
- 2 審 判 長 注 意
- 3 一 同 礼

閉会式

- 1 一 同 礼
- 2 成 績 発 表
- 3 表 彰
- 4 審 判 長 講 評
- 5 一 同 礼

競 技 役 員

審 判 長 高 橋 克 明

審 判 主 任 高 瀬 裕 功 増 田 真 二 石 山 隆 久 川 内 豊

試 合 場 主 任 中 村 将 也 後 藤 ゆかり 山 崎 壮 一 坪 井 智 弘

試 合 場 副 主 任 石 井 桂 子 高 井 翔 平 金 森 昌 子 杉 山 裕 也

試 合 場 係 日 大 三 島 三 島 北 星 陵 富 士 見 ・ 富 士 市 立

竹 刀 検 量 係 西 原 拓 朗 大 瀧 林 平 永 野 大 輔 伊 藤 真 浩
日 大 三 島

本 部 記 録 係 芹 澤 光 塩 見 尚 路 伊 藤 智 章

受 付 係 渡 邊 雄 介 星 陵

司 会 進 行 係 辻 村 祥 文

会 計 渡 邊 雄 介

駐 車 場 係 杉 山 貴 将 山 崎 壮 一

競技方法・競技規則

試合は「(一財) 全日本剣道連盟剣道試合規則・審判規則」
「新型コロナウイルス感染症が収束するまでの暫定的な試合審判法」
及び「(公財) 全国高体連剣道部申し合わせ事項」に則って行う。

第1日目 10/28 男子個人試合 トーナメント法
試合は4分3本勝負。時間内に勝敗が決しない場合は、4分の延長戦を行う。
女子団体試合 トーナメント法
試合は4分3本勝負。時間内に勝敗が決しない場合は引き分け。
勝者数・総本数が同数の場合は、その試合に出場した者の中から任意の代表者
による代表者戦を行う。
代表者戦は4分1本勝負。時間内に勝敗が決しない場合は、勝敗が決するまで
延長戦を行う。(時間は4分ごと区切る。)

第2日目 11/4 女子個人試合 トーナメント法 男子個人試合と同じ
男子団体試合 トーナメント法 女子団体試合と同じ

竹刀検量 平成31年4月改訂の基準に則り検量を行う。各自で破損等ないか試合前に必
ず確認し、事故防止に努める。

足袋・サポーター 届出の必要はないが、剣道試合・審判規則の範囲内で着用のこと。

選手変更 監督が本部席にある用紙に記入し、許可印をもらった後、各試合場
の審判主任に提出する。

オーダー表 各試合場に提出。第2試合以降試合場の変更がある場合は各校で移動する。

試合場図

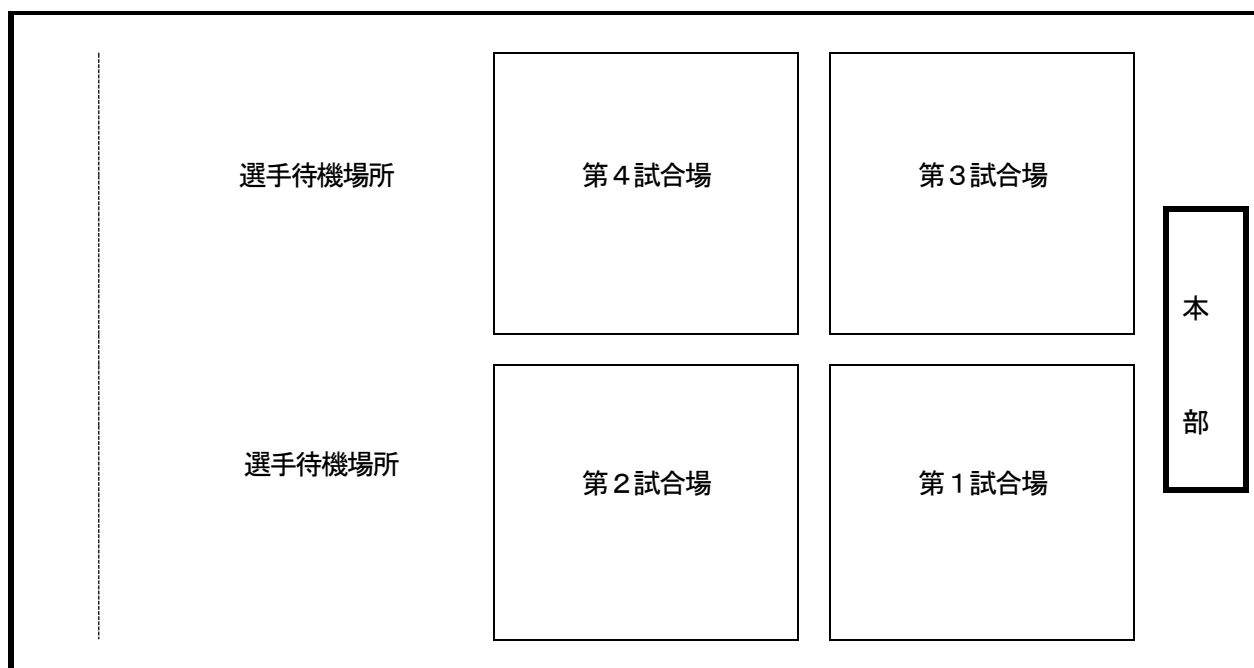

令和5年度高等学校新人体育大会剣道競技
男子個人(1)
令和5年10月28日

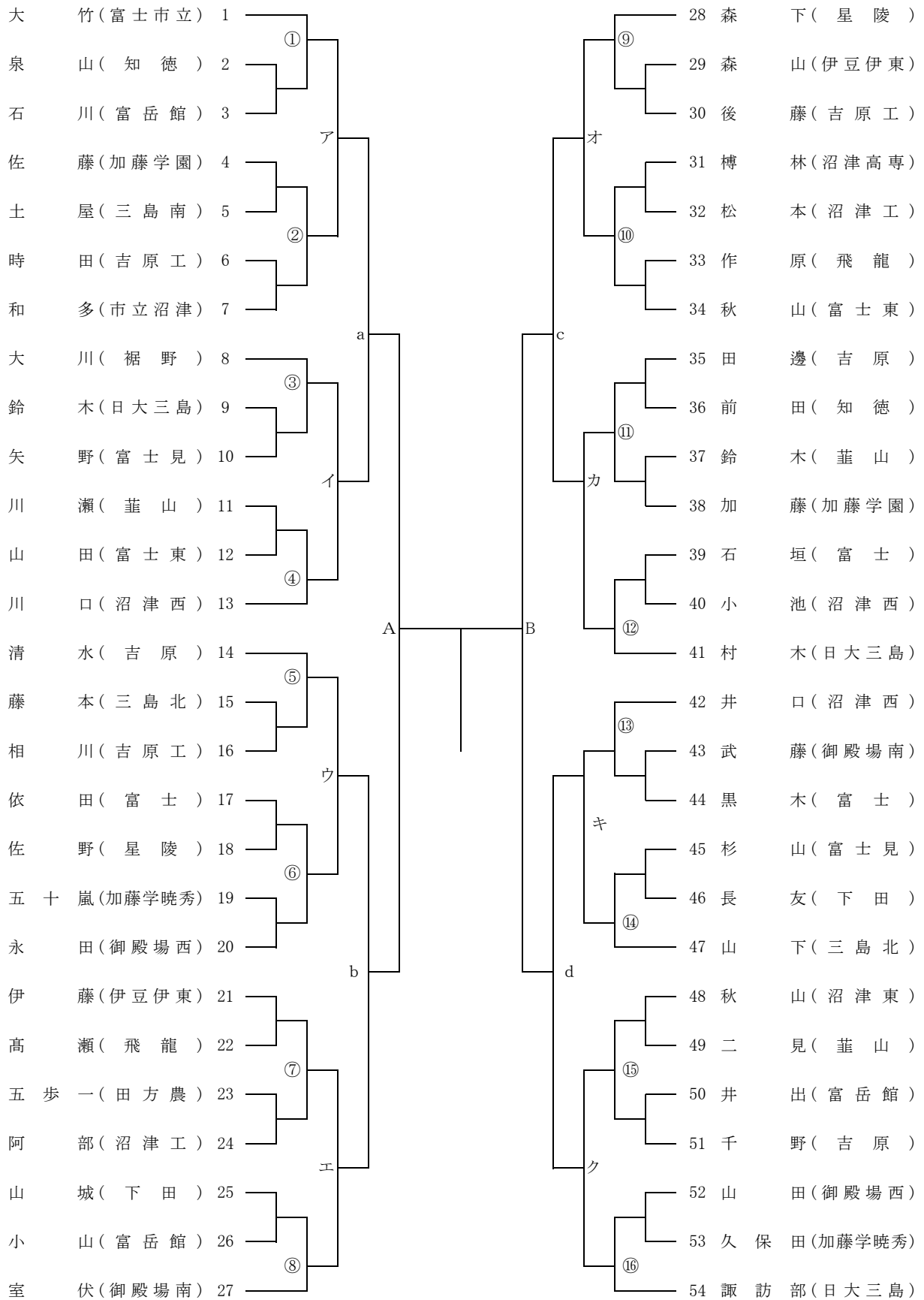

令和5年度高等学校新人体育大会剣道競技
男子個人(2)
令和5年10月28日

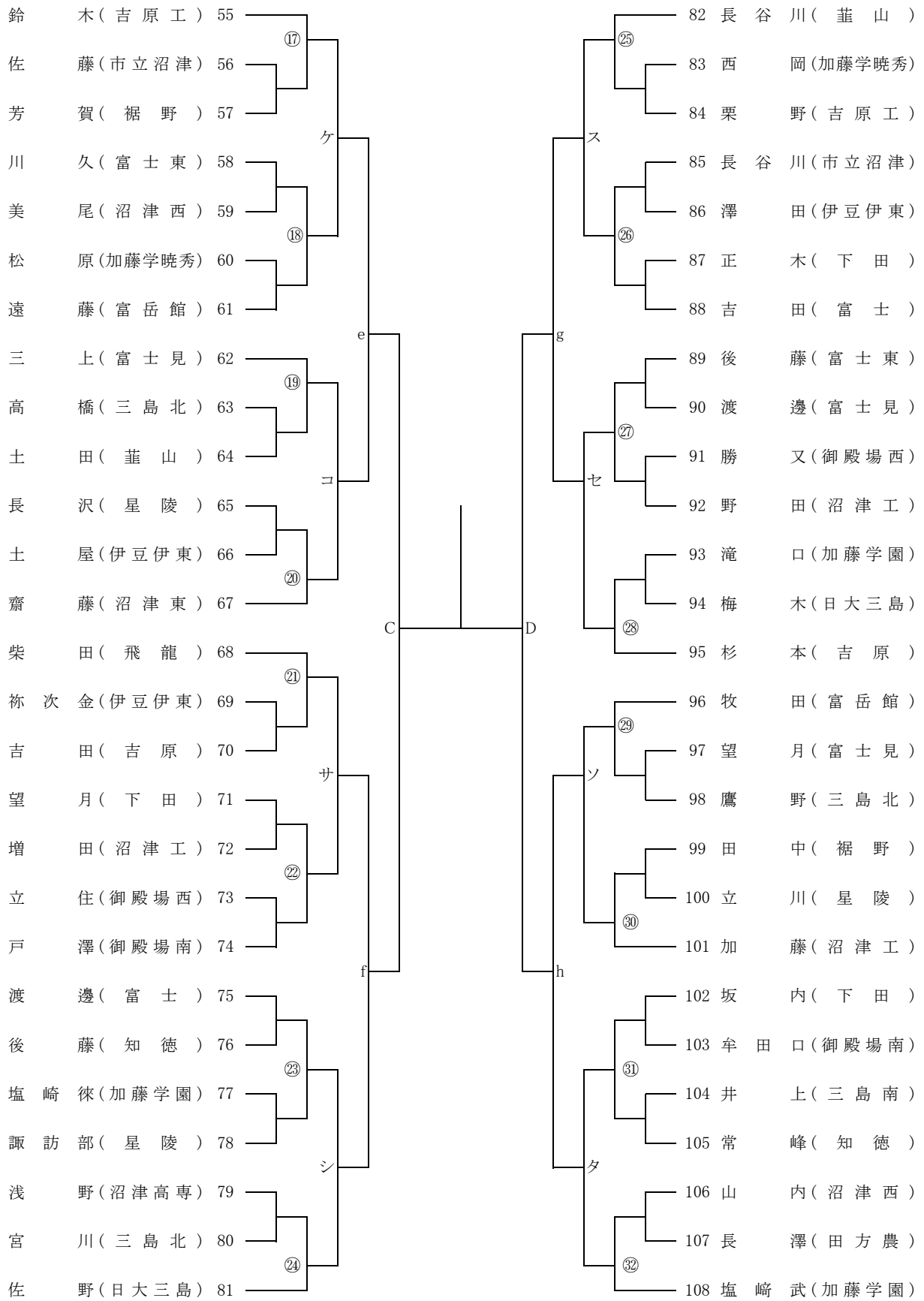

男子個人戦試合順序

※試合経過により試合場変更の可能性があります。

※決勝・3位決定戦は一斉に開始します。

第1試合場	第2試合場	第3試合場	第4試合場
男子1回戦			
2-3 ∟ 25-26	29-30 ∟ 52-53	56-57 ∟ 79-80	83-84 ∟ 106-107
男子2回戦			
① ∟ ⑧	⑨ ∟ ⑩	⑪ ∟ ⑫	⑬ ∟ ⑭
男子3回戦			
ア ∟ エ	オ ∟ ク	ケ ∟ シ	ス ∟ タ
男子4回戦			
a b	c d	e f	g h
順位決定戦			
a敗—b敗	c敗—d敗	e敗—f敗	g敗—h敗
男子準々決勝			
A	B	C	D
	男子5～8位決定戦 A敗—B敗		男子5～8位決定戦 C敗—D敗
準決勝 A勝—B勝	5・6位決定戦	準決勝 C勝—D勝	7・8位決定戦
決勝		3位決定戦	

新人体育大会剣道東部大会 男子個人
 令和5年10月28日
 於 富士市立富士川体育館

優勝

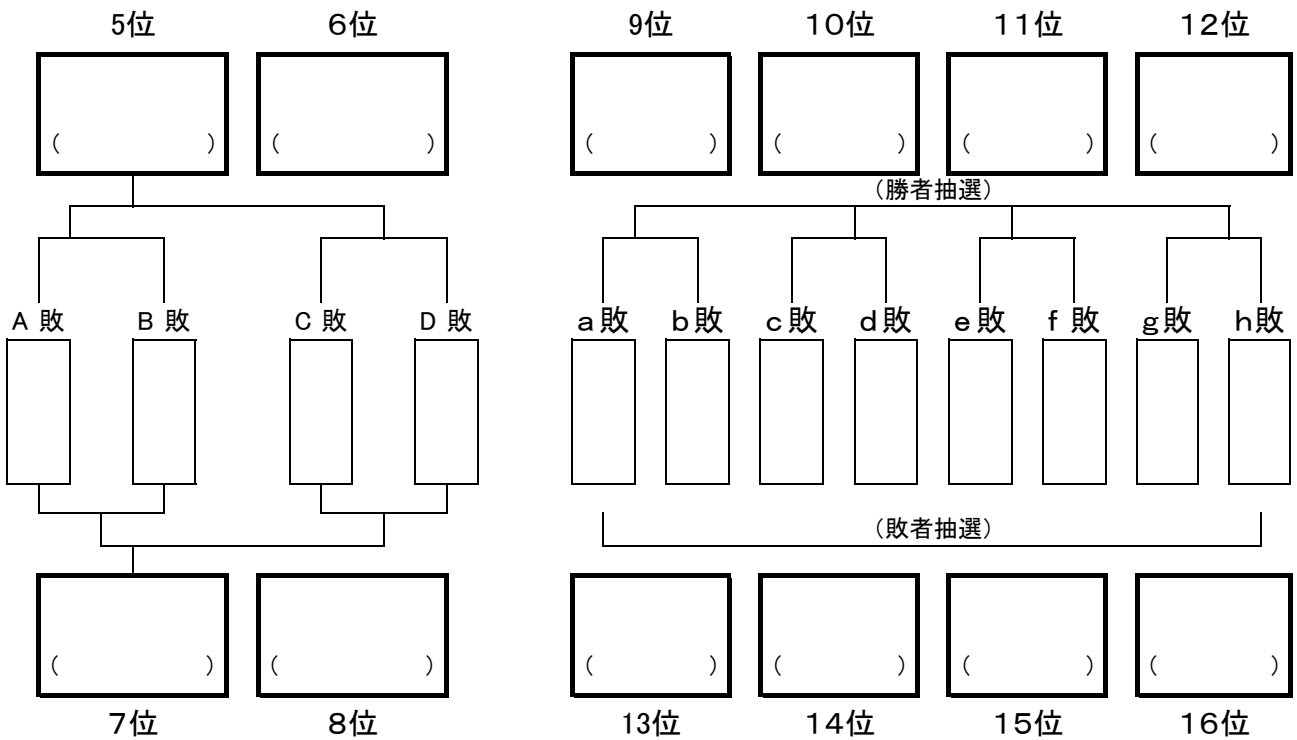
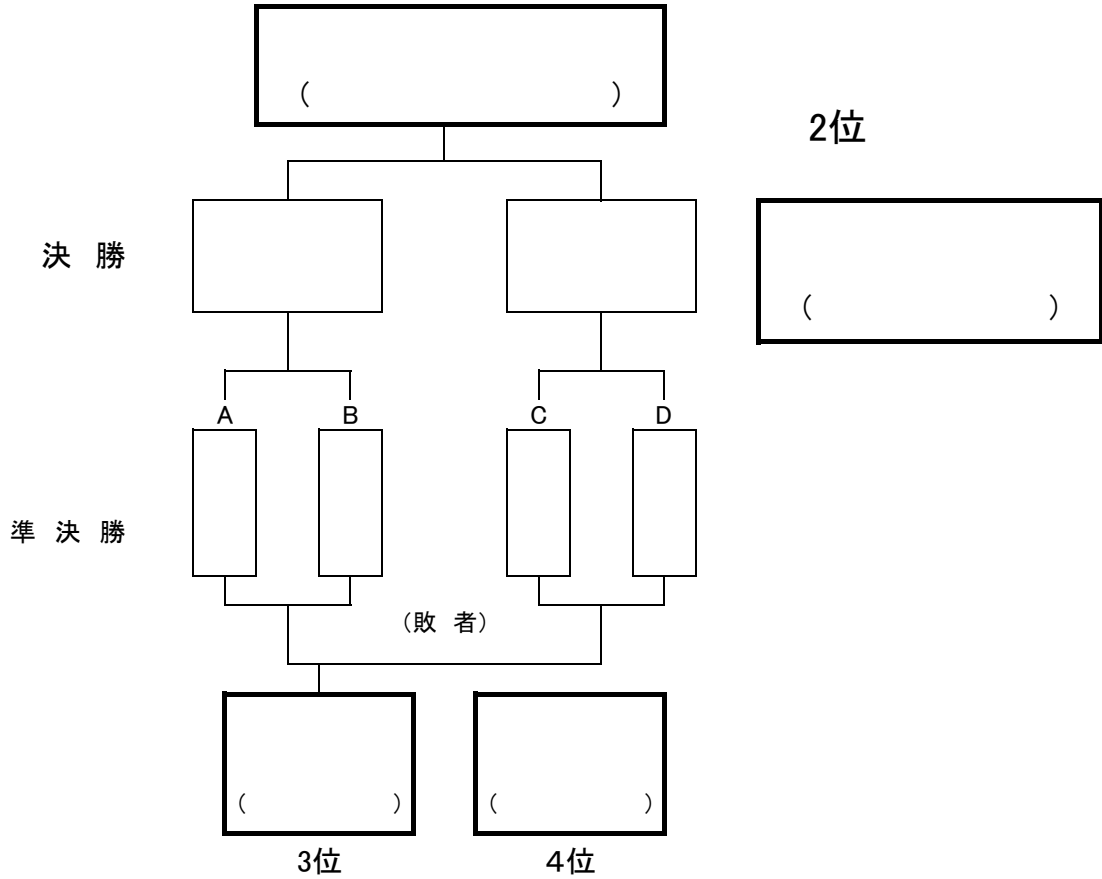

女子団体戦試合順序

※試合経過により試合場変更の可能性があります。

※決勝・3位決定戦は一斉に開始します。

第1試合場	第2試合場	第3試合場	第4試合場
女子1回戦			
① ア			1 イ
準々決勝			
② a	(1) b	① c	2 d
	順位決定戦		順位決定戦
	(2) a敗—b敗		3 c敗—d敗
準決勝	5・6位決定戦	準決勝	7・8位決定戦
③ A	(3) (2)勝—3勝	② B	4 (2)敗—3敗
④ 決勝		③ 3位決定戦	

令和5年度高等学校新人体育大会剣道競技

女子個人(1)

令和5年11月4日

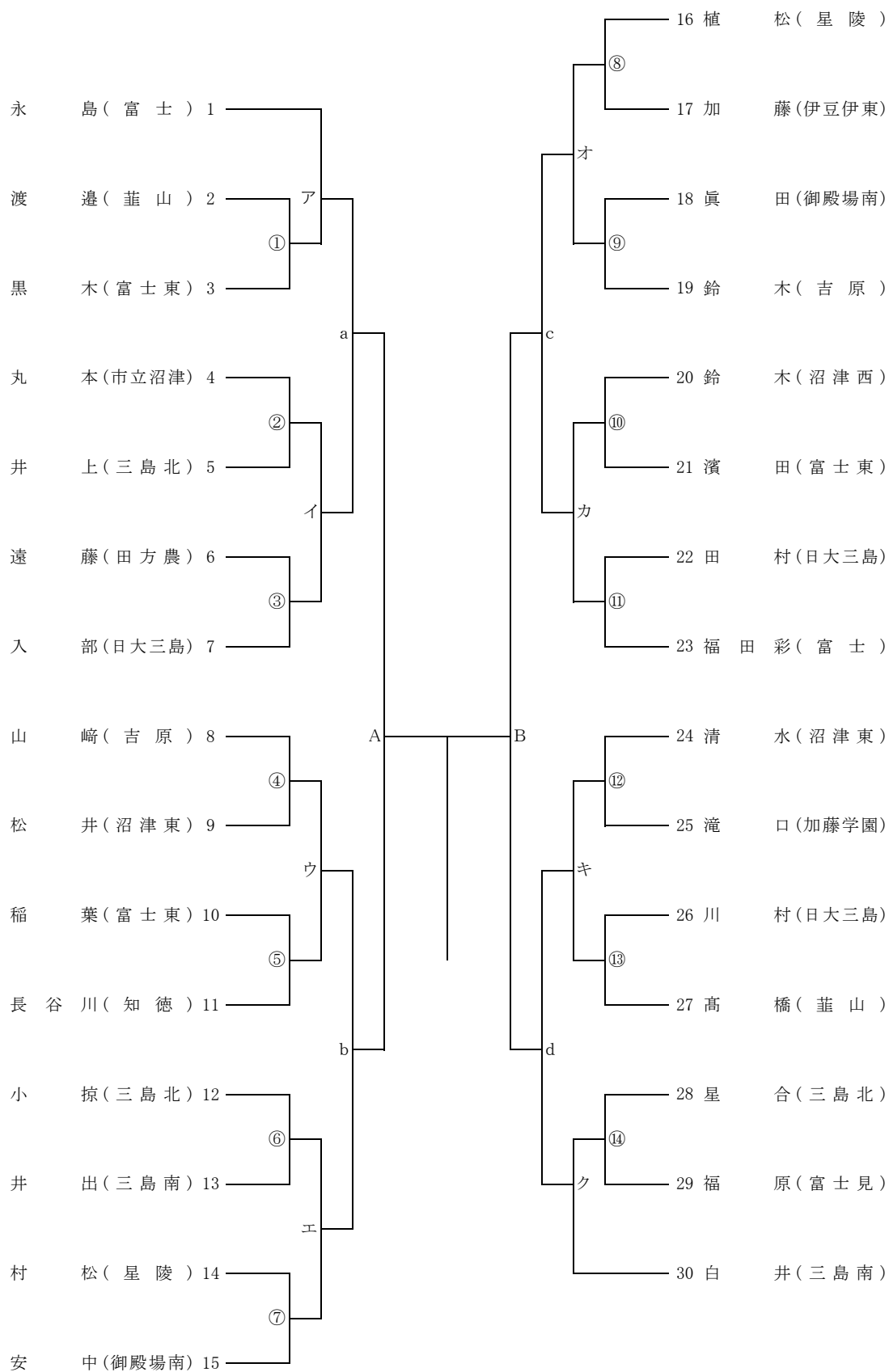

令和5年度高等学校新人体育大会剣道競技

女子個人(2)

令和5年11月4日

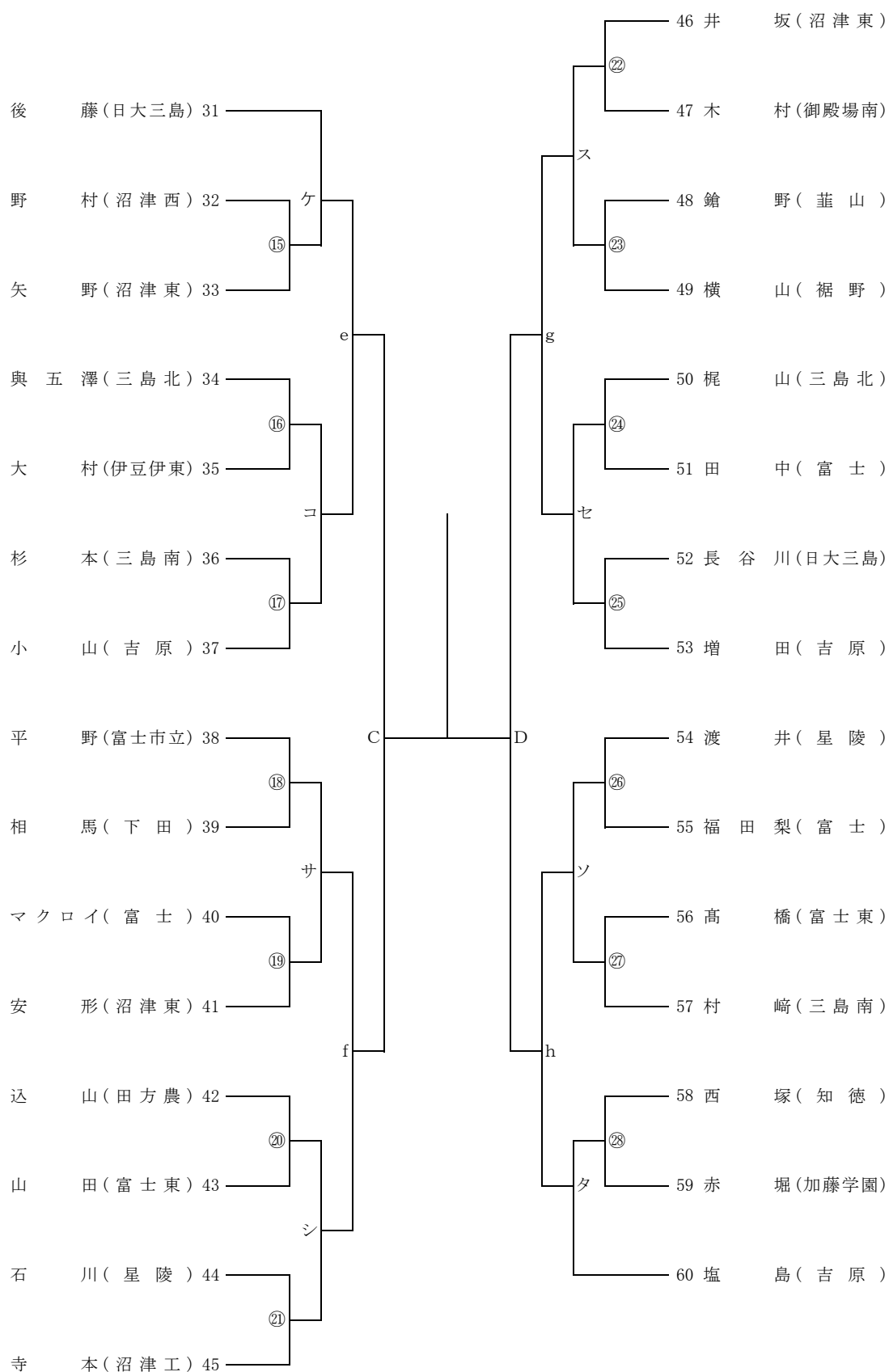

女子個人戦試合順序

※試合経過により試合場変更の可能性あります。

※決勝・3位決定戦は一斉に開始します。

第1試合場	第2試合場	第3試合場	第4試合場
女子1回戦			
① ↵ ⑦	⑧ ↵ ⑭	⑮ ↵ ⑳	㉒ ↵ ㉘
女子2回戦			
ア ↵ エ	オ ↵ ク	ケ ↵ シ	ス ↵ タ
女子3回戦			
a b	c d	e f	g h
順位決定戦			
a敗—b敗	c敗—d敗	e敗—f敗	g敗—h敗
女子準々決勝			
A	B	C	D
	女子5～8位決定戦 A敗—B敗		女子5～8位決定戦 C敗—D敗
女子準決勝 A勝—B勝	5・6位決定戦	女子準決勝 C勝—D勝	7・8位決定戦
決勝		3位決定戦	

優勝

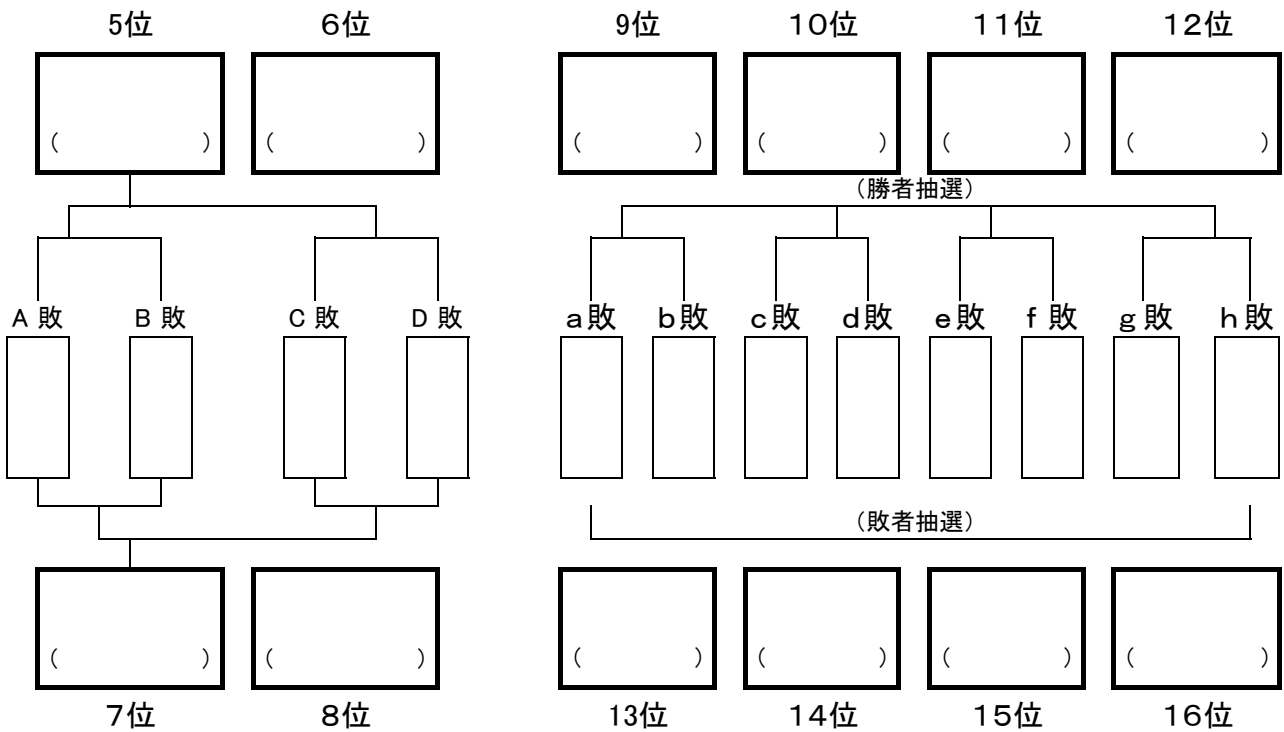
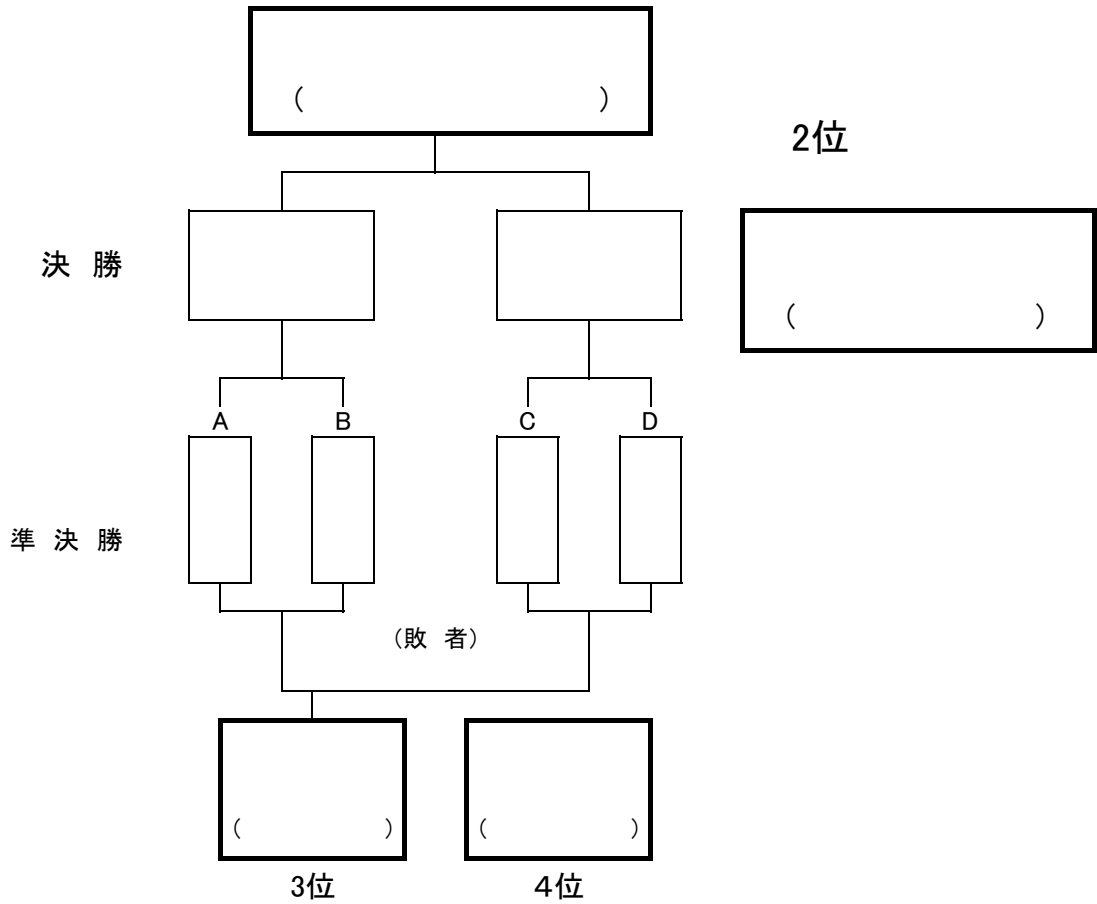

剣道男子団体

令和5年11月4日
於 富士市立富士川体育館

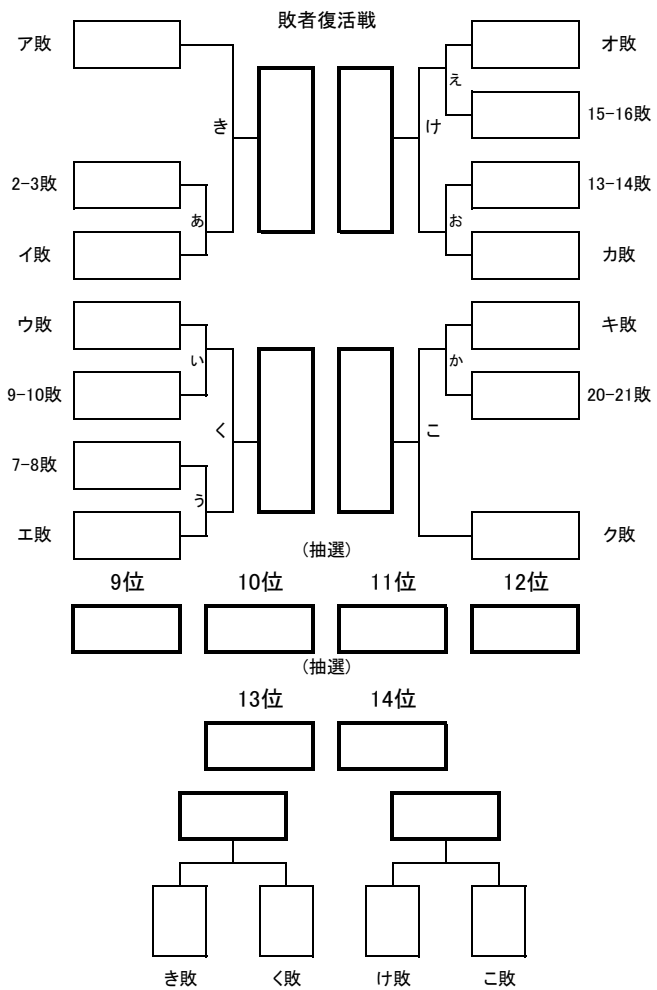
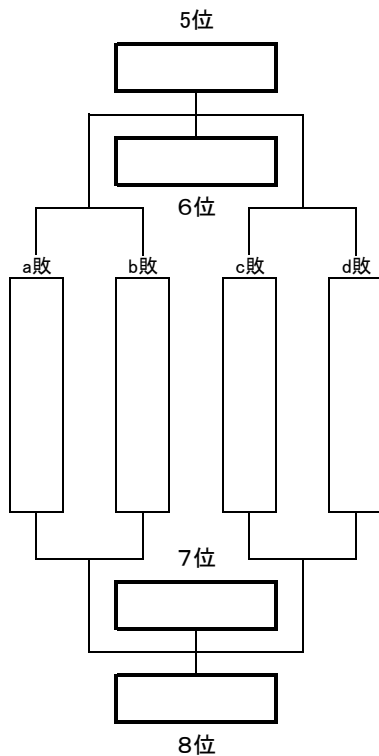
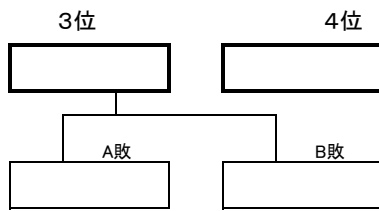
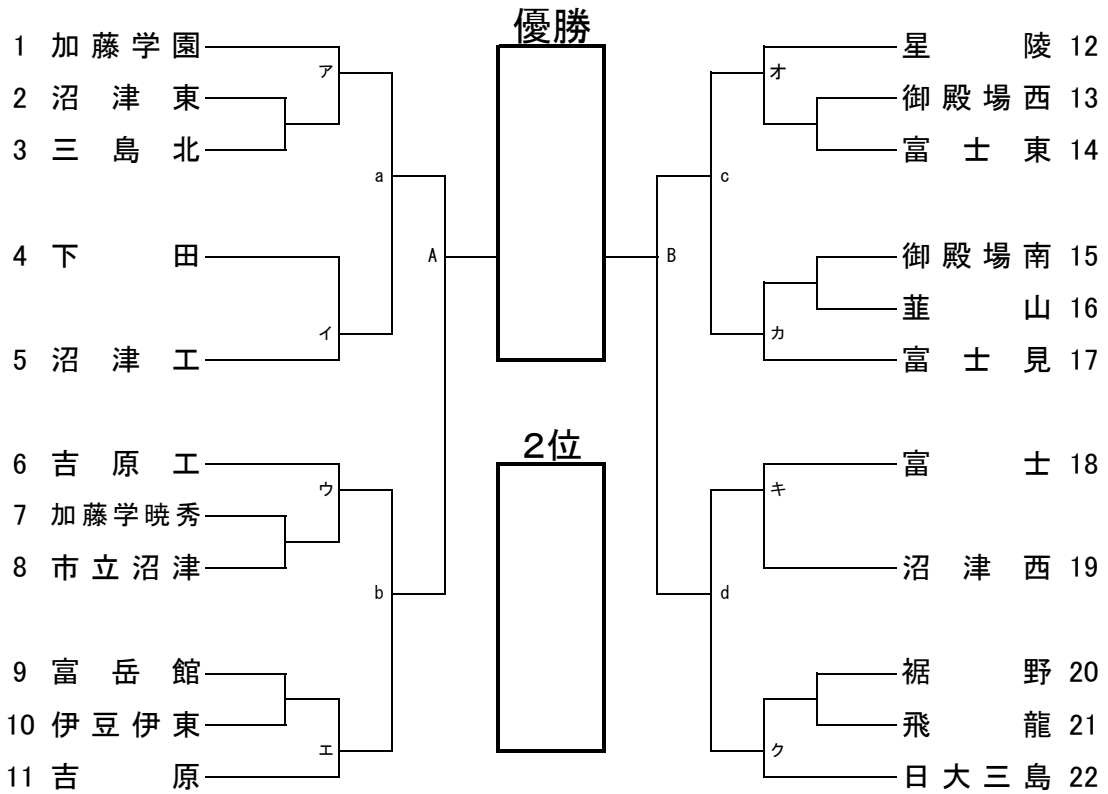

男子団体戦試合順序

※試合経過により試合場変更の可能性があります。

※決勝・3位決定戦は一斉に開始します。

第1試合場	第2試合場	第3試合場	第4試合場
男子1回戦	男子1回戦	男子1回戦	男子1回戦
① 2-3	(1) 7-8	① 13-14	1 20-21
	(2) 9-10	② 15-16	
男子2回戦	男子2回戦	男子2回戦	男子2回戦
② イ	(3) ウ	③ オ	2 キ
③ ア	(4) エ	④ カ	3 ク
敗者復活戦			
④ あ	(5) い	⑤ え	4 か
⑤ う		⑥ お	5 こ
⑥ き	(6) く	⑦ け	
	(7) き敗-く敗		6 け敗-こ敗
準々決勝・順位決定戦			
⑦ a	(8) b	⑧ c	7 d
	(9) a敗-b敗		8 c敗-d敗
準決勝・5~8位決定戦			
⑧ A	(10) 5・6位決定戦	⑨ B	9 7・8位決定戦
⑨ 決勝		⑩ 3位決定戦	

個人試合 試合結果 会場：富士市立富士川体育館

順位	男 子 (学校名)	女 子 (学校名)
1	()	()
2	()	()
3	()	()
4	()	()
5	()	()
6	()	()
7	()	()
8	()	()
9	()	()
10	()	()
11	()	()
12	()	()
13	()	()
14	()	()
15	()	()
16	()	()

※男女各16名が県大会出場

団体試合 試合結果 会場：富士市立富士川体育館

順位	男 子	女 子
1		
2		
3		
4		
5		
6		
7		
8		
9		
10		
11		
12		
13		
14		

※男子14校、女子7校が県大会出場

新人大会東部予選 注意事項

運営関係

駐車場	体育館駐車場
更衣場所	男子…体育館観覧席 女子…体育館女子更衣室
立入禁止	トレーニング室、多目的室(午後)、幼児室立ち入り禁止
ごみ	各校(各自)で持ち帰り
くつ	各校でくつ入れ用袋を用意して管理
貴重品	各校で監視係か預かり係を決めて管理
優勝杯返還・選手宣誓	前年度新人東部優勝校 男子…吉原工 女子…吉原

競技関係

オーダー表	受付に提出 試合場の移動時は各校の責任で行う
竹刀検量	体育館フロアにて実施 柄の部分に校名・氏名を必ず記入しておく 前大会の検量シール等ははがしておく 長さ…男女共117cm以下 重さ…男子480g以上、女子420g以上 剣先直径…男子2.6cm以上、女子2.5cm以上 先革長さ…男女共5cm以上 ちくとう部(竹刀先端より8cm)男子2.1cm以上、女子2.0cm以上竹の破損、 中結の位置・締め、弦の張り等、予め確認を ※途中シールがはがれた場合は、本部席にて随時再検量を受け付ける。 ※ 不正竹刀、未検量竹刀の使用は失格 となるので細心の注意を
選手変更	本部の所定用紙に記入→本部確認印→該当試合場の審判主任に提出
足袋・サポーター	届け出の必要なし ただし、剣道試合・審判規則に則ったもの
面ひも	結び目から40cm以内(切る指導有り) 事前に確認を
練習会場	練習会場は、試合会場のみ(サブ会場はありません)

タイムテーブル

	10/28(土)	11/4(土)
会場準備	7:00～ 吉原・吉原工・日大三島・富士見・富士・富士市立	7:00～ 吉原・吉原工・日大三島・富士見・富士・富士市立
開館時間	8:00までは体育館入場禁止 試合場点検が終わるまでは体育室2階フロアへは立入厳禁	8:00までは体育館入場禁止 試合場点検が終わるまでは1階フロアへは立入厳禁
審判・顧問会議	8:50～審判・監督会議 1階会議室	8:50～審判・監督会議 1階会議室
補助員集合	9:00 本部席前 指導:芹澤光	9:00 本部席前 指導:芹澤光
竹刀検量時間・場所	8:00～8:40 体育館2階多目的室	8:00～8:40 体育館2階多目的室
練習時間	8:00～9:10 男子個人終了後20分程度(女子団体) 会場整備 指導:芹澤光	8:00～9:00 女子個人終了後20分程度(男子団体) 会場整備 指導:芹澤光
整列・開会	9:15整列 9:20開会 指導:辻村祥文	9:15整列 9:20開会 指導:辻村祥文